

# ***Блоки электромагнитных клапанов (в стальном корпусе)***

Вводная часть .....	22-3
Общие технические характеристики блоков электромагнитных клапанов в стальном корпусе .....	22-4
Порядок монтажа и эксплуатации .....	22-4
Примеры обозначения блоков при заказе .....	22-5

## Основные типы блоков электромагнитных клапанов в стальном корпусе

Схема 1 .....	22-6
Схема 2 .....	22-8
Схема 3.1 .....	22-9
Схема 3.3 .....	22-10
Схема 4 .....	22-14
Схема 5.1 .....	22-16
Схема 5.3 .....	22-18
Схема 6 .....	22-22
Схема 7.2 .....	22-24
Схема 8.2 .....	22-28
Схема 9 .....	22-32
Схема 10.2 .....	22-34
Схема 11 .....	22-38
Схема 12 .....	22-40
Схема 13 .....	22-42
Схема 14 .....	22-44
Схема 15 .....	22-46
Схема 16 .....	22-48
Схема 17 .....	22-52
Примечания к блокам клапанов .....	22-56

Основные типы блоков электромагнитных клапанов  
с установленной заслонкой регулирующей

Вводная часть .....	22-57
Схема 3 .....	22-58
Схема 5 .....	22-60
Схема 7 .....	22-62
Схема 8 .....	22-64
Схема 10 .....	22-66
Схема 11 .....	22-68
Схема 16 .....	22-70
Схема 17 .....	22-72
Примечания к блокам клапанов с установленной заслонкой регулирующей .....	22-74

## **БЛОКИ ЭЛЕКТРОМАГНИТНЫХ КЛАПАНОВ**

Блоки электромагнитных клапанов соответствуют ТУ РБ 05708554.023-97.

Блоки предназначены для использования в системах дистанционного управления потоками различных газовых сред, в том числе углеводородных газов, газовых фаз сжиженных газов, сжатого воздуха и других неагрессивных газов качестве запорно-регулирующего органа при продолжительном режиме работы.

Структура обозначения

1 2 3 4 5 6 7 8  
**C2H - 4 - 02**

исполнение  
(дополнительные функции)      9 10 11 12 13 14  
— **К П Д Е** □ □

1. С - обозначение серии
2. Присоединительный размер, дюймы
3. Исходное состояние основных клапанов:

**Н** - нормально-закрытое

4. Дефис
5. Количество клапанов в блоке
6. Дефис
- 7, 8. Номер блока

9. **К** - исполнение основного клапана с регулятором расхода

10. **П** - Исполнение клапанов с датчиком положения

11. **Д** - Наличие датчиков-реле давления

12. **Е** - Исполнение клапанов во взрывозащищенном исполнении

13. **СТАЛЬ** - материал корпусов клапанов, входящих в блок

14. Климатическое исполнение, напряжение питания

По типу присоединения к трубопроводу блоки в стальном корпусе изготавливаются фланцевыми от DN 25 до DN 300.

Фланцы соответствуют:

- для DN 25 - 200 по ГОСТ 12815, исп. 1, до 0,6 МПа;
- для DN 250, 300 по ГОСТ 12815, исп. 1, до 1,0 МПа.

Климатическое исполнение:

- УХЛ1 (-60...+40 °С) - только для взрывозащищенного исполнения;
- УХЛ2 (-60...+40 °С);
- У2 (-45...+40 °С);
- УЗ.1 (-30...+40 °С).

Для блоков в стальном корпусе, в состав которого входит клапан с электромеханическим приводом регулятора расхода, климатическое исполнение УЗ.1 (-30...+40 °С). Возможно изготовление блоков с электроприводом расхода исполнения У2 (-45...+40 °С).

Блоки клапанов с применением электропривода могут обеспечивать как пропорциональное, так и позиционное регулирование.

### **Общие технические характеристики** **блоков электромагнитных клапанов**

Наименование параметра	Значение
Рабочая среда	Углеводородные газы (ГОСТ 5542), газовые фазы сжиженных газов (ГОСТ 20448), воздух, неагрессивные газы
Время открытия	не более 1 с - для DN 25 - 200 не более 3 с - для DN 250 не более 6 с - для DN 300
Время закрытия	не более 1 с
Частота включений, 1/ч, не более	300
Ресурс включений, не менее	500 000
Класс герметичности	A
Степень защиты клапанов, входящих в блок: - общепромышленного исполнения - взрывозащищенного исполнения	IP65 IP67
Напряжение питания переменного тока постоянного тока	220, 110, 24 В; 50, 60 Гц 220, 110, 24 В
Номинальная мощность одной катушки, Вт	25...220
Средний срок службы, лет, не менее	9

## Порядок монтажа и эксплуатации

1. Требования безопасности при монтаже и эксплуатации - ГОСТ 12.2.063. Класс защиты от поражения электрическим током I по ГОСТ 12.2.007.0.

2. Перед монтажом необходимо очистить (продуть сжатым воздухом) подводящий трубопровод от загрязнений и механических частиц (окалина, стружка, куски электродов и прочее).

3. Для повышения надежности работы блока рекомендуется устанавливать перед ним газовый фильтр на трубопроводе. Степень фильтрации - не менее 50 мкм. При отсутствии фильтра, в случае выхода из строя одного или нескольких клапанов, входящих в блок, по причине попадания механических частиц (окалина, стружка, куски электродов и прочее), СП «ТермоБрест» ООО претензии по гарантийным обязательствам по дефектам, возникшим вследствие указанных причин, не принимает.

4. Блоки номинальными диаметрами DN 25, 40 и 50 могут устанавливаться на горизонтальных и вертикальных участках трубопровода. Для блоков номинальными диаметрами DN 65, 80, 100 устанавливаются только на горизонтальных участках трубопровода; при этом отклонение от вертикального положения катушек основного рабочего и запорного клапанов, входящих в блок, допускается не более 15°.

5. Направление потока в трубопроводе должно совпадать со знаком «▷» на корпусе клапана.

6. Для уплотнения подсоединения к трубопроводу блоки имеют фланцы. Монтаж фланцевых соединений выполнить с применением прокладок из резины МБС средней твердости (Рис. 1-1). Ответные фланцы - стальные приварные по ГОСТ 12820-80 (Рис. 1-2).

7. Отклонения от параллельности и перпендикулярности уплотнительных поверхностей присоединяемых фланцев не должны превышать:

- для DN 25 - 200 - 0,2 мм на 100 мм диаметра;
- для DN 250, 300 - 0,3 мм на 100 мм диаметра.

8. Для подключения датчиков-реле давления, трубопровода запальной горелки или других устройств и приборов в корпусе клапанов предусмотрены отверстия с резьбой G1/4. Для уплотнения резьбы в месте подключения приборов используйте ленту фторопластовую ФУМ или аналогичный уплотняющий материал.

9. Электрический монтаж клапанов, входящих в блок, допускается производить только в обесточенном состоянии клапанов.

*При заказе блока необходимо указать обозначение блока, расположение клапанов относительно друг друга (схему блока), состав блока (наименование клапанов, входящих в блок), рабочее давление, климатическое исполнение, напряжение питания.*

*Для блоков, где применяется электромеханическое регулирование расхода расхода газа дополнительно указывается:*

*- для пропорционального регулирования - буквосочетание **ПР.**, а в скобках тип датчика положения (2000 Ом, 100 Ом или 4...20 мА) или величину управляющего напряжения (0...10 В);*

*- для позиционного регулирования - буквосочетание **ПОЗ.***

**Примеры обозначения:**

**Блок С6Н-5-66:**

- материал корпуса всех клапанов, входящих в блок, - СТАЛЬ;
- с правым расположением клапанов свечи безопасности и клапана запальной горелки относительно направления потока газа;
- пропорциональное регулирование расхода (датчик положения заслонки в электроприводе регулятора расхода - токового типа 4...20 мА);
- рабочее давление 1 бар;
- исполнение клапанов с датчиками положения;
- оснащенный двумя датчиками-реле давления (расположение нужно уточнять при заказе блока);
- климатическое исполнение У3.1;
- напряжение питания 220 В переменного тока:

**С6Н-5-66 исполнение: сталь, правое, ПР. (4...20 мА), 1 бар, П, Д2, 220 В, 50 Гц, ТУ РБ 05708554.023-97.**

**Блок С4Н-4-31:**

- материал корпуса всех клапанов, входящих в блок, - СТАЛЬ;
- с левым расположением клапанов свечи безопасности и запальной горелки относительно направления потока газа;
- рабочее давление 1 бар;
- исполнение основного запорного органа с ручным регулятором расхода;
- климатическое исполнение УХЛ2;
- напряжение питания 220 В, 50 Гц:

**С4Н-4-31 исполнение: сталь; левое, 1 бар, К, УХЛ2, 220 В, 50 Гц, ТУ РБ 05708554.023-97**

Условные обозначения на схемах блоков

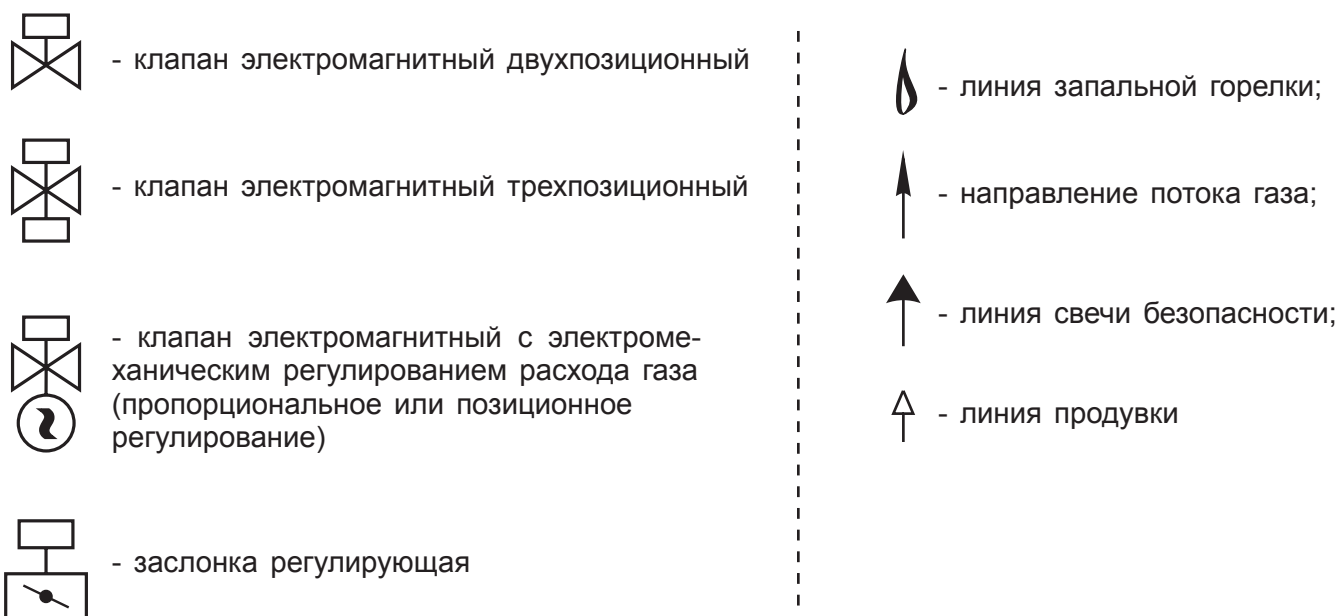

## ОСНОВНЫЕ ТИПЫ БЛОКОВ ЭЛЕКТРОМАГНИТНЫХ КЛАПАНОВ



Схема 1



Рис. 22-1

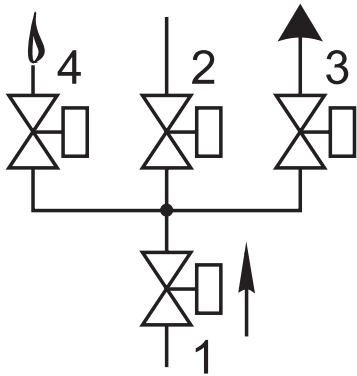

Рис. 22-2

Блок (рис. 22-1, 22-2) состоит из следующих основных узлов и деталей:

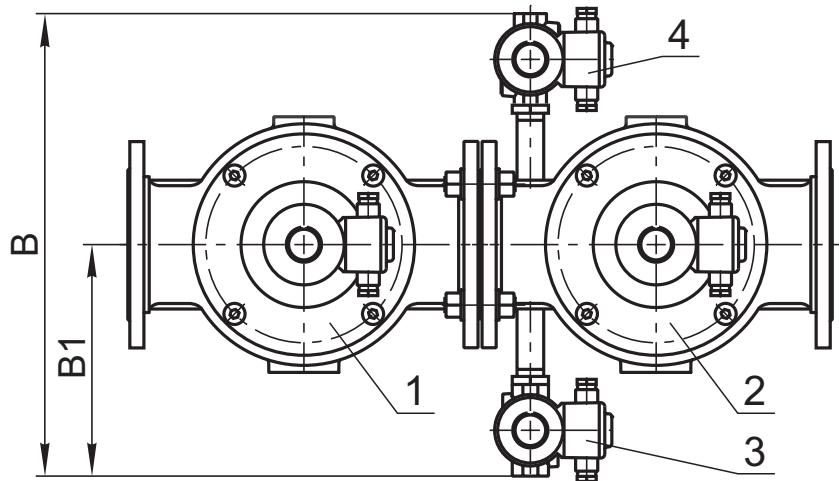
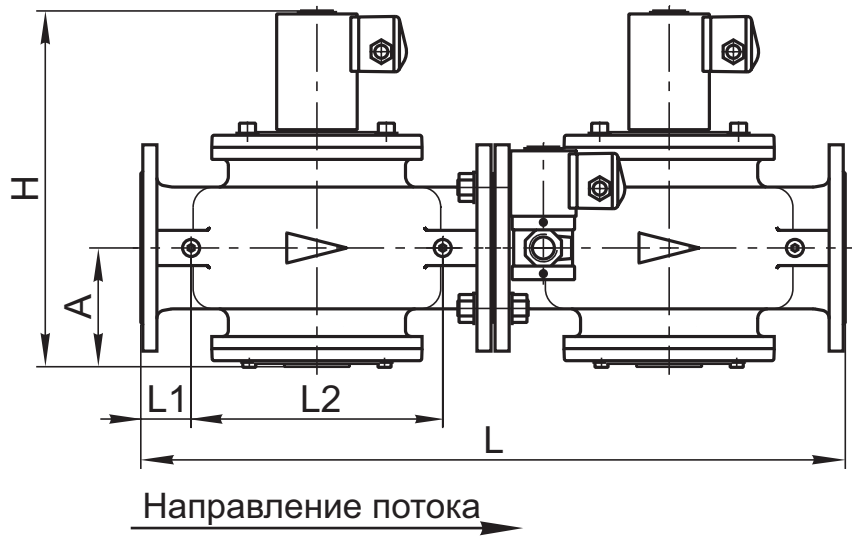
- основного запорного клапана 1;
- рабочего клапана 2;
- клапана свечи безопасности 3;
- клапана запальной горелки 4.

Клапан свечи безопасности может располагаться справа по ходу газа (рис. 22-1) или слева (рис. 22-2).

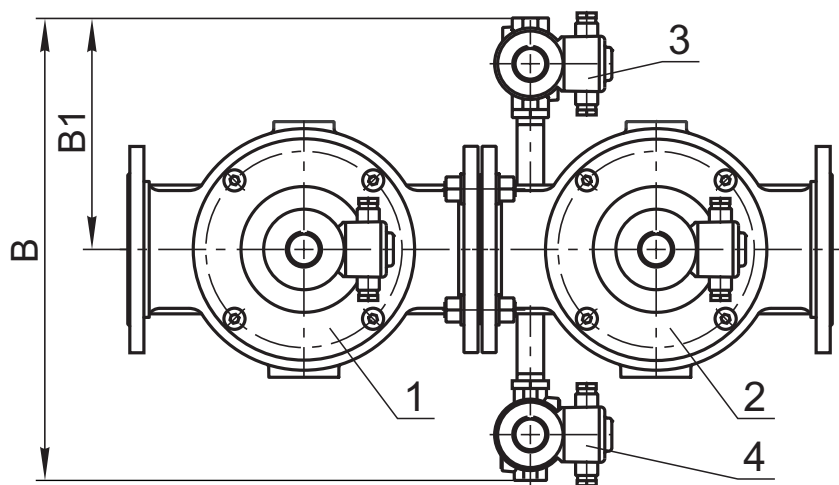
Материал корпусов основных клапанов (поз. 1, 2):

- сталь - для DN 40 - 300;
- чугун - для DN 150, 200.

Материал корпусов обвязочных клапанов (поз. 3, 4) - сталь; возможно исполнение из алюминиевых сплавов.

При заказе блока необходимо обязательно указать исполнение: **СТАЛЬ**.

Обозначение	Номинальный диаметр DN		№, тип клапана в схеме	Основные размеры, мм, не более							Масса, кг, не более	
	мм	дюймы		L	B	H	A	L1	L2	B1		
C1 <sup>1</sup> / <sub>2</sub> H-4-01 ...	40	1 <sup>1</sup> / <sub>2</sub>	1) ВН1 <sup>1</sup> / <sub>2</sub> H-1 ст. фл. (К, П) 2) ВН1 <sup>1</sup> / <sub>2</sub> H-1 ст. фл. (П)	3) ВФ <sup>3</sup> / <sub>4</sub> H-4 ст. (П) 4) ВН <sup>1</sup> / <sub>2</sub> H-4 ст. (П)	420	400	215	75	30	150	200	28,0
C2H-4-02 ...	50	2	1) ВН2H-1 ст. фл. (К, П) 2) ВН2H-1 ст. фл. (П)	3) ВФ <sup>3</sup> / <sub>4</sub> H-4 ст. (П) 4) ВН <sup>1</sup> / <sub>2</sub> H-4 ст. (П)	480	410	235	87	40	160	205	32,5
C2 <sup>1</sup> / <sub>2</sub> H-4-04 ...	65	2 <sup>1</sup> / <sub>2</sub>	1) ВН2 <sup>1</sup> / <sub>2</sub> H-1 ст. (К, П) 2) ВН2 <sup>1</sup> / <sub>2</sub> H-1 ст. (П)	3) ВФ <sup>3</sup> / <sub>4</sub> H-4 ст. (П) 4) ВН <sup>1</sup> / <sub>2</sub> H-4 ст. (П)	540	430	290	94	45	180	215	45,0
C3H-4-05 ...	80	3	1) ВН3H-1 ст. (К, П) 2) ВН3H-1 ст. (П)	3) ВФ <sup>3</sup> / <sub>4</sub> H-4 ст. (П) 4) ВН <sup>1</sup> / <sub>2</sub> H-4 ст. (П)	620	440	340	112	37	236	220	66,5
C4H-4-06 ...	100	4	1) ВН4H-1 ст. (К, П) 2) ВН4H-1 ст. (П)	3) ВФ <sup>3</sup> / <sub>4</sub> H-4 ст. (П) 4) ВН <sup>1</sup> / <sub>2</sub> H-4 ст. (П)	700	470	360	121	50	250	235	73,0
C5H-4-164 ...	125	5	1) ВН5H-1 ст. (К, П) 2) ВН5H-1 ст. (П)	3) ВФ <sup>3</sup> / <sub>4</sub> H-4 ст. (П) 4) ВН <sup>1</sup> / <sub>2</sub> H-4 ст. (П)	800	490	465	165		300	245	117
C6H-4-73 ...	150	6	1) ВН6H-1 ст. (К, П) 2) ВН6H-1 ст. (П)	3) ВФ1H-4 ст. (П) 4) ВН <sup>1</sup> / <sub>2</sub> H-4 ст. (П)	945	525	568	175	70	330	270	208
C8H-4-74 ...	200	8	1) ВН8H-1 ст. (К, П) 2) ВН8H-1 ст. (П)	3) ВФ1H-4 ст. (П) 4) ВН <sup>1</sup> / <sub>2</sub> H-4 ст. (П)	1205	585	727	230	80	440	300	295
C10H-4-123 ...	250	10	1) ВН10H-1 ст. (К, П) 2) ВН10H-1 ст. (П)	3) ВФ1H-4 ст. (П) 4) ВН <sup>1</sup> / <sub>2</sub> H-4 ст. (П)	1405	640	855	300		540	330	570
C12H-4-124 ...	300	12	1) ВН12H-1 ст. (К, П) 2) ВН12H-1 ст. (П)	3) ВФ1H-4 ст. (П) 4) ВН <sup>1</sup> / <sub>2</sub> H-4 ст. (П)	1705	700	1070	350	100	650	360	850

## ОСНОВНЫЕ ТИПЫ БЛОКОВ ЭЛЕКТРОМАГНИТНЫХ КЛАПАНОВ



Схема 2

Блок (рис. 22-3) состоит из следующих основных узлов и деталей:

- основного запорного клапана 1;
- рабочего клапана 2.

Материал корпусов клапанов, входящих в блок - **СТАЛЬ**.

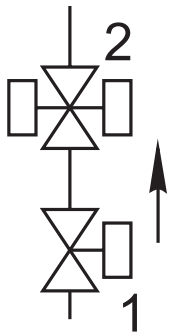
При заказе блока необходимо обязательно указать исполнение: **СТАЛЬ**.



Рис. 22-3

Обозначение	Номинальный диаметр DN		№, тип клапана в схеме	Основные размеры, мм, не более						Масса, кг, не более
	мм	дюймы		L	B	H	A	L1	L2	
C1H-2-64 ...	25	1	1) ВН1Н-4 ст. фл. (К, П) 2) ВН1В-0,2 ст. фл. (П)	368	140	286	156	30	100	12,0
C1H-2-65 ...			1) ВН1Н-4 ст. фл. (К, П) 2) ВН1В-1 ст. фл. (П)							
C1½H-2-07 ...	40	1½	1) ВН1½Н-1 ст. фл. (К, П) 2) ВН1½В-0,2 ст. фл. (П)	420	160	315	173	30	150	22,0
C2H-2-08 ...	50	2	1) ВН2Н-1 ст. фл. (К, П) 2) ВН2В-0,2 ст. фл. (П)	480	155	335	183	40	160	26,5



## ОСНОВНЫЕ ТИПЫ БЛОКОВ ЭЛЕКТРОМАГНИТНЫХ КЛАПАНОВ

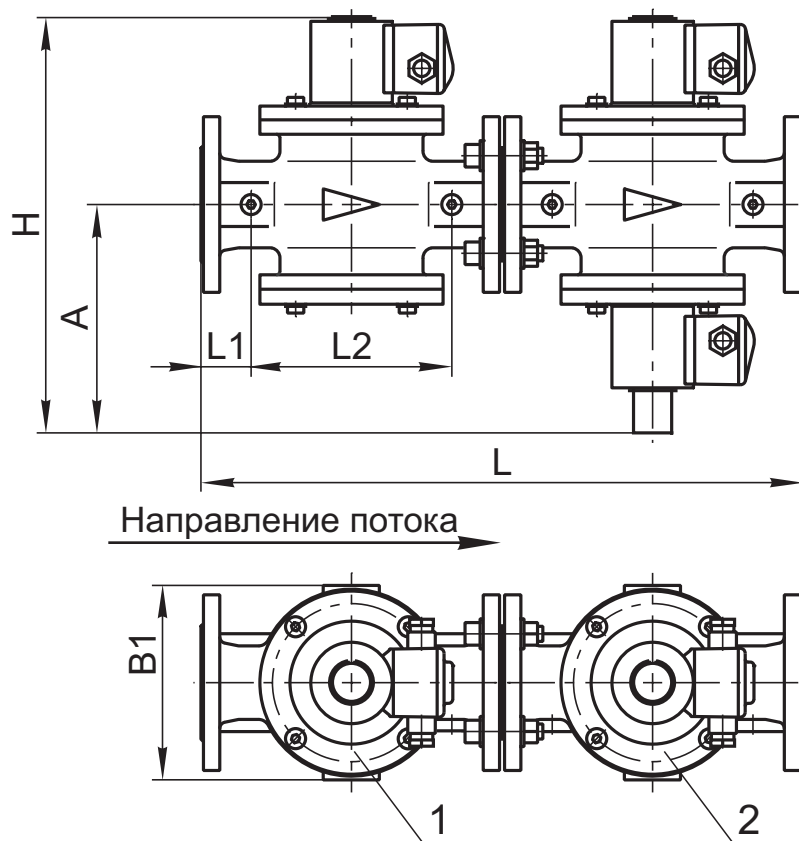

Схема 3.1



Рис. 22-4

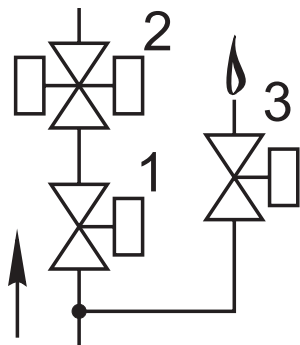

Рис. 22-5

Блок (рис. 22-4, 22-5) состоит из следующих основных узлов и деталей:

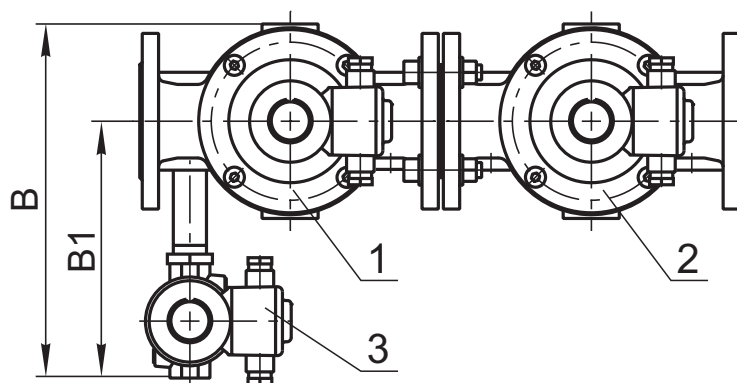
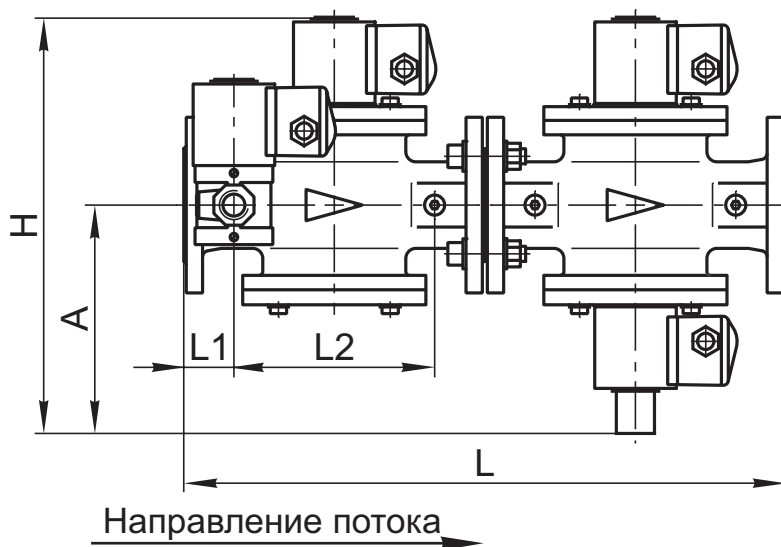
- основного запорного клапана 1;
- рабочего клапана 2;
- клапана запальной горелки 3.

Клапан запальной горелки может располагаться справа по ходу газа (рис. 22-4) или слева (рис. 22-5).

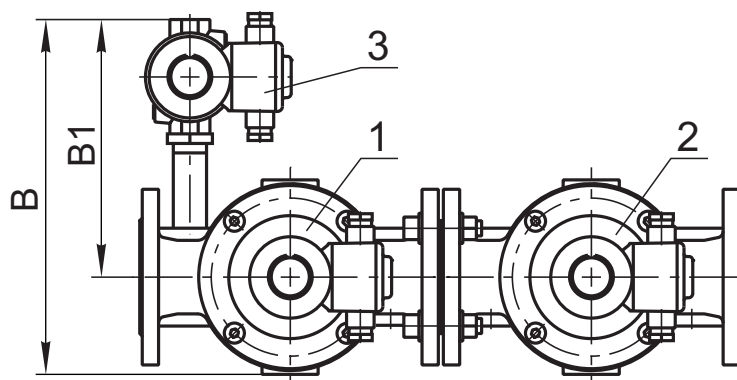
Материал корпусов основных клапанов (поз. 1, 2) - **СТАЛЬ**.

Материал корпуса клапана запальной горелки (поз. 3) - сталь; возможно исполнение из алюминиевого сплава.

При заказе блока необходимо обязательно указать исполнение: **СТАЛЬ**.

Обозначение	Номинальный диаметр DN		№, тип клапана в схеме	Основные размеры, мм, не более							Масса, кг, не более	
	мм	дюймы		L	B	H	A	L1	L2	B1		
C1 <sup>1</sup> / <sub>2</sub> H-3-12 ...	40	1 <sup>1</sup> / <sub>2</sub>	1) ВН1 <sup>1</sup> / <sub>2</sub> H-1 ст. фл. (К, П) 2) ВН1 <sup>1</sup> / <sub>2</sub> B-0,2 ст. фл. (П)	3) ВН <sup>1</sup> / <sub>2</sub> H-4 ст. (П)	420	280	315	173	30	150	200	25,0
C2H-3-13 ...	50	2	1) ВН2H-1 ст. фл. (К, П) 2) ВН2B-0,2 ст. фл. (П)	3) ВН <sup>1</sup> / <sub>2</sub> H-4 ст. (П)	480	285	335	183	40	160	205	30,1

## ОСНОВНЫЕ ТИПЫ БЛОКОВ ЭЛЕКТРОМАГНИТНЫХ КЛАПАНОВ



Схема 3.3



Рис. 22-6

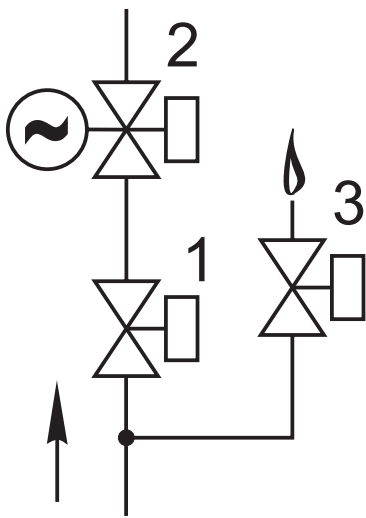

Рис. 22-7

Блок (рис. 22-6, 22-7) состоит из следующих основных узлов и деталей:

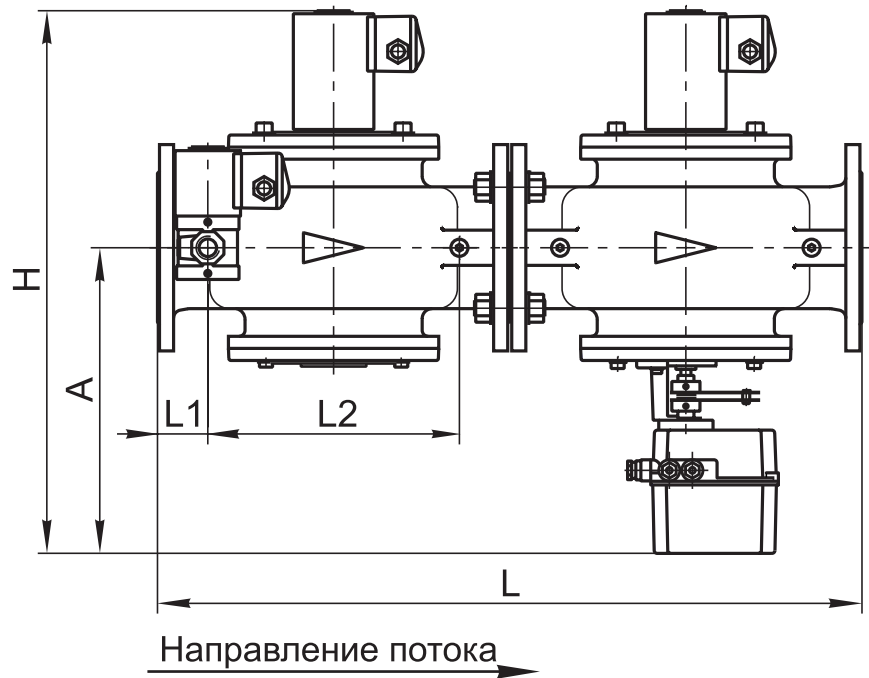
- основного запорного клапана 1;
- рабочего клапана 2 с электромеханическим регулятором расхода;
- клапана запальной горелки 3.

Клапан запальной горелки может располагаться справа по ходу газа (рис. 22-6) или слева (рис. 22-7).

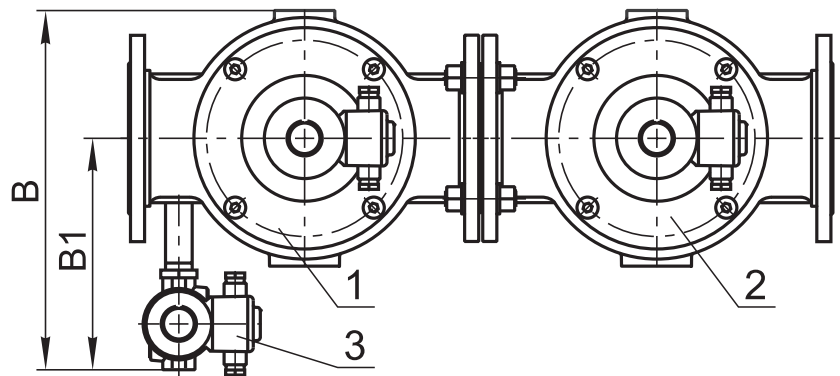
Материал корпусов основных клапанов (поз. 1, 2):

- сталь - для DN 40 - 200;
- чугун - для DN 200.

Материал корпуса клапана запальной горелки (поз. 3) - сталь; возможно исполнение из алюминиевого сплава.

При заказе блока необходимо обязательно указать исполнение: **СТАЛЬ**.

Обозначение	Номинальный диаметр DN		№, тип клапана в схеме	Основные размеры, мм, не более						Масса, кг, не более		
	мм	дюймы		L	B	H	A	L1	L2		B1	
C1 <sup>1</sup> / <sub>2</sub> H-3-153 ...	40	1 <sup>1</sup> / <sub>2</sub>	1) ВН1 <sup>1</sup> / <sub>2</sub> Н-1 ст. фл. (К, П) 2) ВН1 <sup>1</sup> / <sub>2</sub> М-1К ст. фл. (П)	3) ВН <sup>1</sup> / <sub>2</sub> Н-4 ст. (П)	420	280	400	260	30	150	200	27,5
C2H-3-154 ...	50	2	1) ВН2Н-1 ст. фл. (К, П) 2) ВН2М-1К ст. фл. (П)	3) ВН <sup>1</sup> / <sub>2</sub> Н-4 ст. (П)	480	285	422	273	40	160	205	32,0
C2 <sup>1</sup> / <sub>2</sub> H-3-19 ...	65	2 <sup>1</sup> / <sub>2</sub>	1) ВН2 <sup>1</sup> / <sub>2</sub> Н-1 ст. (К, П) 2) ВН2 <sup>1</sup> / <sub>2</sub> М-1К ст. (П)	3) ВН <sup>1</sup> / <sub>2</sub> Н-4 ст. (П)	540	315	486	290	45	180	215	44,5
C3H-3-22 ...	80	3	1) ВН3Н-1 ст. (К, П) 2) ВН3М-1К ст. (П)	3) ВН <sup>1</sup> / <sub>2</sub> Н-4 ст. (П)	620	340	525	296	37	236	220	66,0
C4H-3-25 ...	100	4	1) ВН4Н-1 ст. (К, П) 2) ВН4М-1К ст. (П)	3) ВН <sup>1</sup> / <sub>2</sub> Н-4 ст. (П)	700	355	545	309	50	250	235	72,5
C5H-3-165 ...	125	5	1) ВН5Н-1 ст. (К, П) 2) ВН5М-1К ст. (П)	3) ВН <sup>1</sup> / <sub>2</sub> Н-4 ст. (П)	800	400	685	375		300	245	119
C8H-3-76 ...	200	8	1) ВН8Н-1 ст. (К, П) 2) ВН8М-1К ст. (П)	3) ВН <sup>1</sup> / <sub>2</sub> Н-4 ст. (П)	1205	505	935	435	80	440	285	298

ОСНОВНЫЕ ТИПЫ  
БЛОКОВ  
ЭЛЕКТРОМАГНИТНЫХ  
КЛАПАНОВ



Схема 3.3



Рис. 22-8

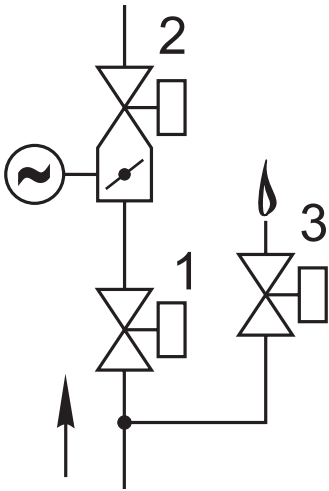

Рис. 22-9

Блок (рис. 22-8, 22-9) состоит из следующих основных узлов и деталей:

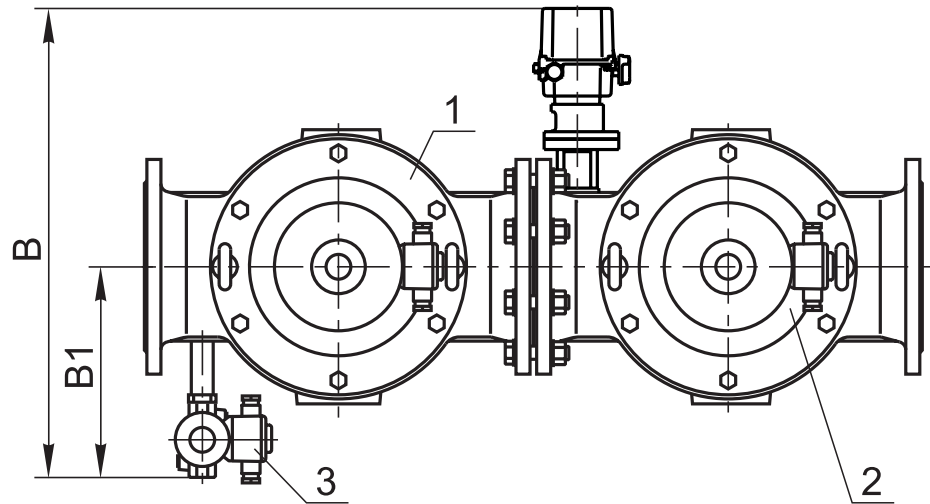
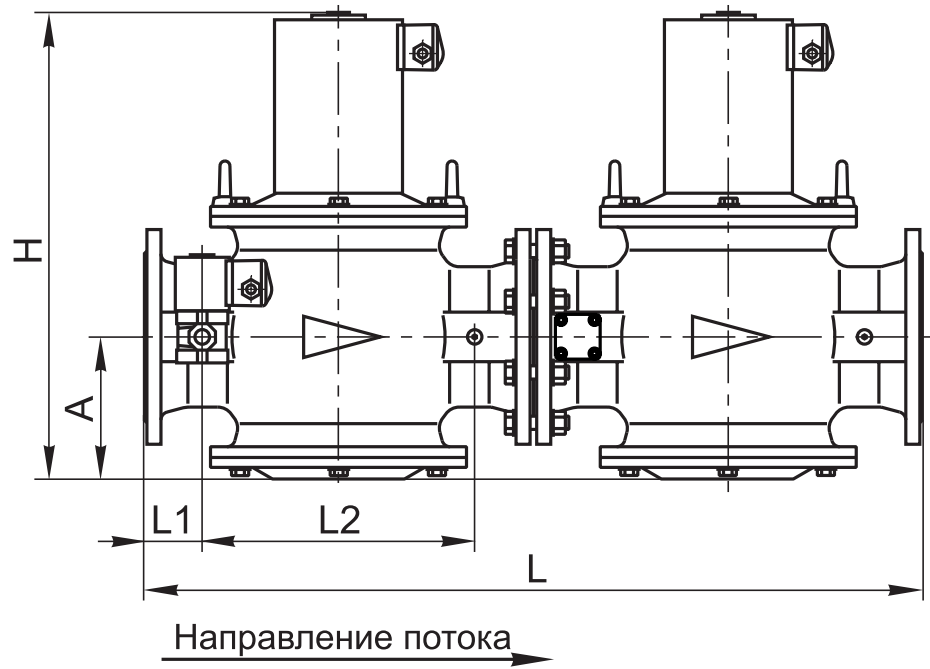
- основного запорного клапана 1;
- рабочего клапана 2 со встроенной дроссельной заслонкой;
- клапана запальной горелки 3.

Клапан запальной горелки может располагаться справа по ходу газа (рис. 22-8) или слева (рис. 22-9).

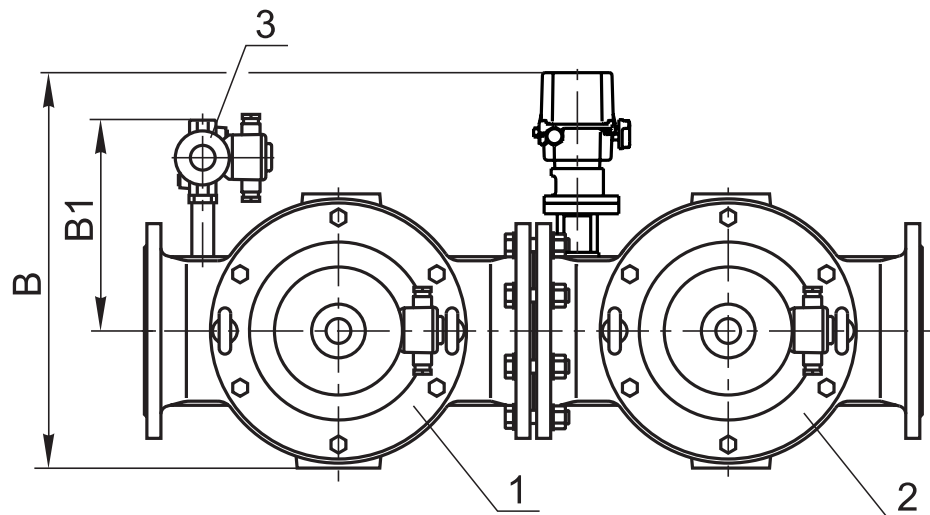
Материал корпусов основных клапанов (поз. 1, 2):

- сталь - для DN 150, 250, 300;
- чугун - для DN 150.

Материал корпуса клапана запальной горелки (поз. 3) - сталь; возможно исполнение из алюминиевого сплава.

При заказе блока необходимо обязательно указать исполнение: **СТАЛЬ**.

Обозначение	Номинальный диаметр DN		№, тип клапана в схеме	Основные размеры, мм, не более							Масса, кг, не более
	мм	дюймы		L	B	H	A	L1	L2	B1	
С6Н-3-75 ...	150	6	1) ВН6Н-1 ст. (К, П)      3) ВН <sup>1</sup> / <sub>2</sub> Н-4 ст. (П) 2) ВН6М-1К ст. (П)	945	590* 500**	568	175	70	330	255	211
С10Н-3-125 ...	250	10	1) ВН10Н-1 ст. (К, П)      3) ВН <sup>1</sup> / <sub>2</sub> Н-4 ст. (П) 2) ВН10М-1К ст. (П)	1405	795 750**	855	300	80	540	320	605
С12Н-3-126 ...	300	12	1) ВН12Н-1 ст. (К, П)      3) ВН <sup>1</sup> / <sub>2</sub> Н-4 ст. (П) 2) ВН12М-1К ст. (П)	1705	855 840**	1070	350	100	650	340	885

\* Для правого исполнения блоков (рис. 22-8).

\*\* Для левого исполнения блоков (рис. 22-9).

## ОСНОВНЫЕ ТИПЫ БЛОКОВ ЭЛЕКТРОМАГНИТНЫХ КЛАПАНОВ



Схема 4



Рис. 22-10

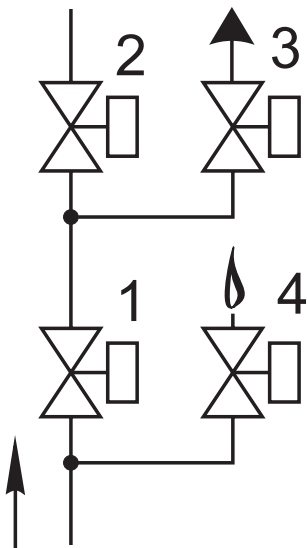

Рис. 22-11

Блок (рис. 22-10, 22-11) состоит из следующих основных узлов и деталей:

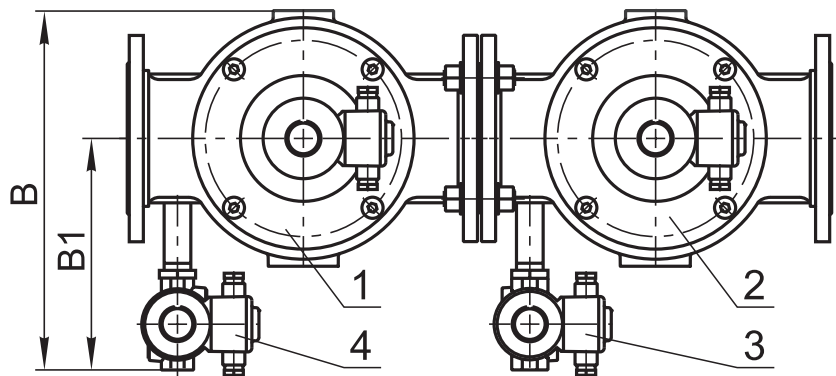
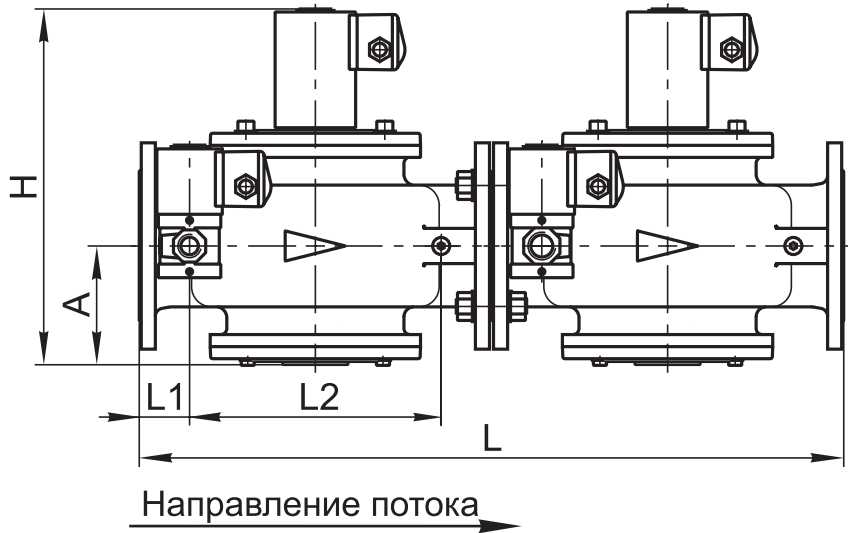
- основного запорного клапана 1;
- рабочего клапана 2;
- клапана свечи безопасности 3;
- клапана запальной горелки 4.

Клапаны свечи безопасности и запальной горелки могут располагаться справа по ходу газа (рис. 22-10) или слева (рис. 22-11).

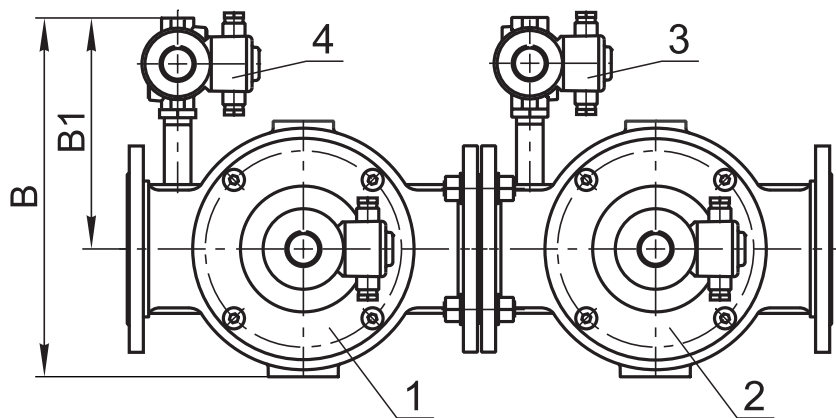
Материал корпусов основных клапанов (поз. 1, 2):

- сталь - для DN 40 - 300;
- чугун - для DN 150, 200.

Материал корпусов обвязочных клапанов (поз. 3, 4) - сталь; возможно исполнение из алюминиевых сплавов.

При заказе блока необходимо обязательно указать исполнение: **СТАЛЬ**.

Обозначение	Номинальный диаметр DN		№, тип клапана в схеме	Основные размеры, мм, не более						Масса, кг, не более		
	мм	дюймы		L	B	H	A	L1	L2		B1	
C1 <sup>1</sup> / <sub>2</sub> H-4-26 ...	40	1 <sup>1</sup> / <sub>2</sub>	1) ВН1 <sup>1</sup> / <sub>2</sub> H-1 ст. фл. (К, П) 2) ВН1 <sup>1</sup> / <sub>2</sub> H-1 ст. фл. (П)	3) ВФ <sup>3</sup> / <sub>4</sub> H-4 ст. (П) 4) ВН <sup>1</sup> / <sub>2</sub> H-4 ст. (П)	420	280	215	75	30	150	200	28,0
C2H-4-27 ...	50	2	1) ВН2H-1 ст. фл. (К, П) 2) ВН2H-1 ст. фл. (П)	3) ВФ <sup>3</sup> / <sub>4</sub> H-4 ст. (П) 4) ВН <sup>1</sup> / <sub>2</sub> H-4 ст. (П)	480	285	235	87	40	160	205	32,5
C2 <sup>1</sup> / <sub>2</sub> H-4-29 ...	65	2 <sup>1</sup> / <sub>2</sub>	1) ВН2 <sup>1</sup> / <sub>2</sub> H-1 ст. (К, П) 2) ВН2 <sup>1</sup> / <sub>2</sub> H-1 ст. (П)	3) ВФ <sup>3</sup> / <sub>4</sub> H-4 ст. (П) 4) ВН <sup>1</sup> / <sub>2</sub> H-4 ст. (П)	540	315	290	94	45	180	215	45,0
C3H-4-30 ...	80	3	1) ВН3H-1 ст. (К, П) 2) ВН3H-1 ст. (П)	3) ВФ <sup>3</sup> / <sub>4</sub> H-4 ст. (П) 4) ВН <sup>1</sup> / <sub>2</sub> H-4 ст. (П)	620	340	340	112	37	236	220	66,5
C4H-4-31 ...	100	4	1) ВН4H-1 ст. (К, П) 2) ВН4H-1 ст. (П)	3) ВФ <sup>3</sup> / <sub>4</sub> H-4 ст. (П) 4) ВН <sup>1</sup> / <sub>2</sub> H-4 ст. (П)	700	355	360	121	50	250	235	73,0
C5H-4-166 ...	125	5	1) ВН5H-1 ст. (К, П) 2) ВН5H-1 ст. (П)	3) ВФ <sup>3</sup> / <sub>4</sub> H-4 ст. (П) 4) ВН <sup>1</sup> / <sub>2</sub> H-4 ст. (П)	800	400	465	165		300	245	117
C6H-4-77 ...	150	6	1) ВН6H-1 ст. (К, П) 2) ВН6H-1 ст. (П)	3) ВФ1H-4 ст. (П) 4) ВН <sup>1</sup> / <sub>2</sub> H-4 ст. (П)	945	440	568	175	70	330	270	208
C8H-4-78 ...	200	8	1) ВН8H-1 ст. (К, П) 2) ВН8H-1 ст. (П)	3) ВФ1H-4 ст. (П) 4) ВН <sup>1</sup> / <sub>2</sub> H-4 ст. (П)	1205	520	727	230	80	440	300	295
C10H-4-127 ...	250	10	1) ВН10H-1 ст. (К, П) 2) ВН10H-1 ст. (П)	3) ВФ1H-4 ст. (П) 4) ВН <sup>1</sup> / <sub>2</sub> H-4 ст. (П)	1405	600	855	300		540	330	570
C12H-4-128 ...	300	12	1) ВН12H-1 ст. (К, П) 2) ВН12H-1 ст. (П)	3) ВФ1H-4 ст. (П) 4) ВН <sup>1</sup> / <sub>2</sub> H-4 ст. (П)	1705	680	1070	350	100	650	360	850

## ОСНОВНЫЕ ТИПЫ БЛОКОВ ЭЛЕКТРОМАГНИТНЫХ КЛАПАНОВ



Рис. 22-12



Рис. 22-13

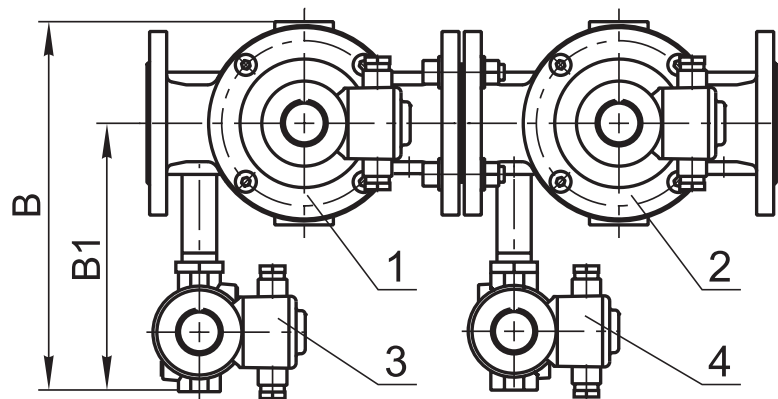
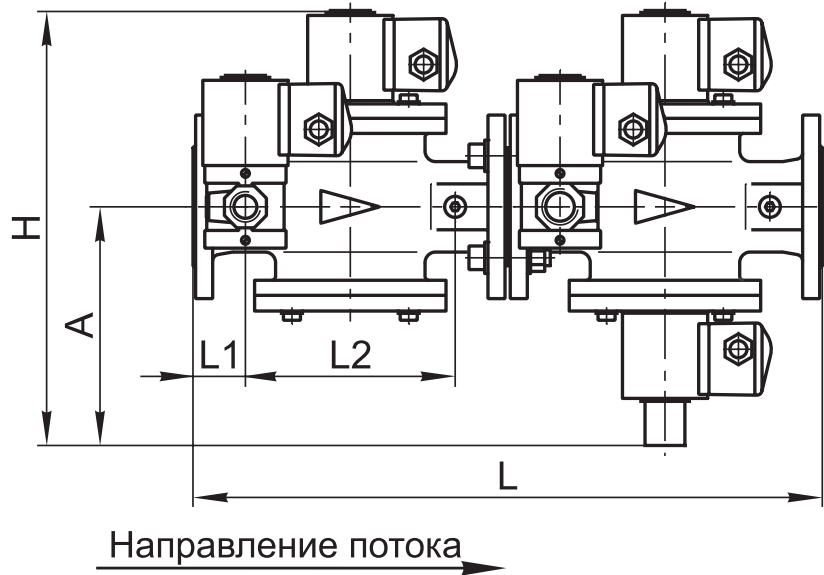
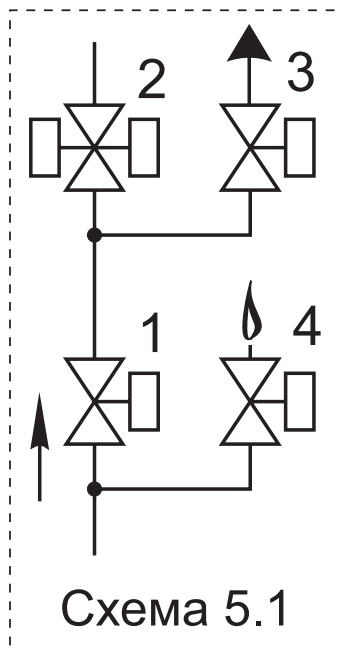

Блок (рис. 22-12, 22-13) состоит из следующих основных узлов и деталей:

- основного запорного клапана 1;
- рабочего клапана 2;
- клапана свечи безопасности 3;
- клапана запальной горелки 4.

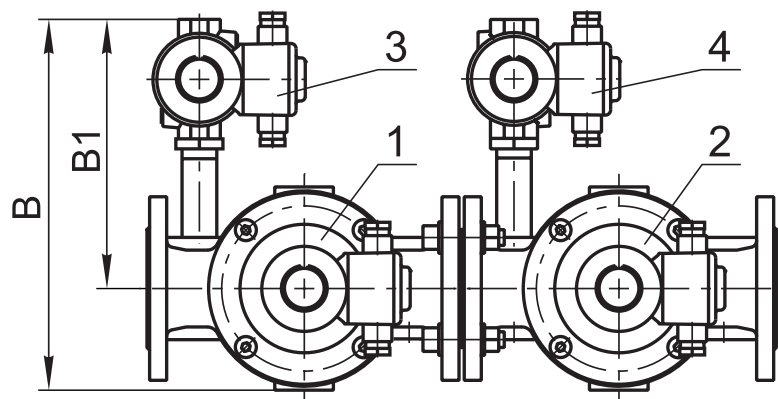
Клапаны свечи безопасности и запальной горелки могут располагаться справа по ходу газа (рис. 22-12) или слева (рис. 22-13).

Материал корпусов основных клапанов (поз. 1, 2) - **СТАЛЬ**.

Материал корпусов обвязочных клапанов (поз. 3, 4) - сталь; возможно исполнение из алюминиевых сплавов.

При заказе блока необходимо обязательно указать исполнение: **СТАЛЬ**.

Обозначение	Номинальный диаметр DN		№, тип клапана в схеме	Основные размеры, мм, не более						Масса, кг, не более	
	мм	дюймы		L	B	H	A	L1	L2		B1
C1 <sup>1</sup> / <sub>2</sub> H-4-32 ...	40	1 <sup>1</sup> / <sub>2</sub>	1) ВН <sup>1</sup> / <sub>2</sub> Н-1 ст. фл. (К, П) 2) ВН <sup>1</sup> / <sub>2</sub> В-0,2 ст. фл. (П) 3) ВФ <sup>3</sup> / <sub>4</sub> Н-4 ст. (П) 4) ВН <sup>1</sup> / <sub>2</sub> Н-4 ст. (П)	420	280	315	173	30	150	200	28,5
C2H-4-33 ...	50	2	1) ВН2Н-1 ст. фл. (К, П) 2) ВН2В-0,2 ст. фл. (П) 3) ВФ <sup>3</sup> / <sub>4</sub> Н-4 ст. (П) 4) ВН <sup>1</sup> / <sub>2</sub> Н-4 ст. (П)	480	285	335	183	40	160	205	33,6

## ОСНОВНЫЕ ТИПЫ БЛОКОВ ЭЛЕКТРОМАГНИТНЫХ КЛАПАНОВ



Схема 5.3



Рис. 22-14

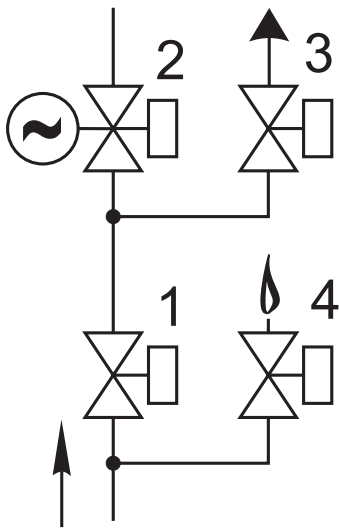

Рис. 22-15

Блок (рис. 22-14, 22-15) состоит из следующих основных узлов и деталей:

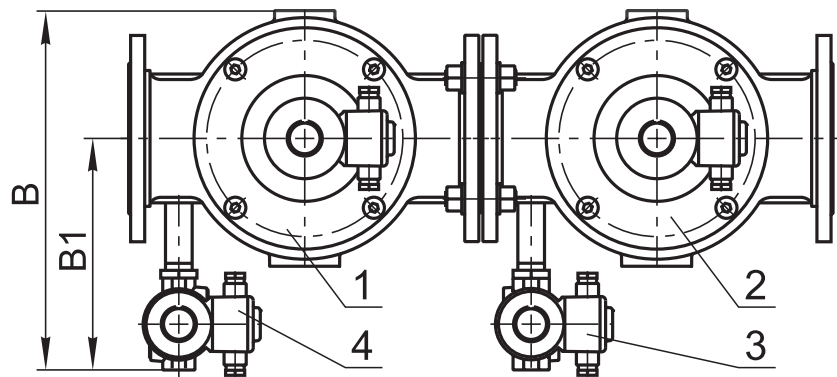
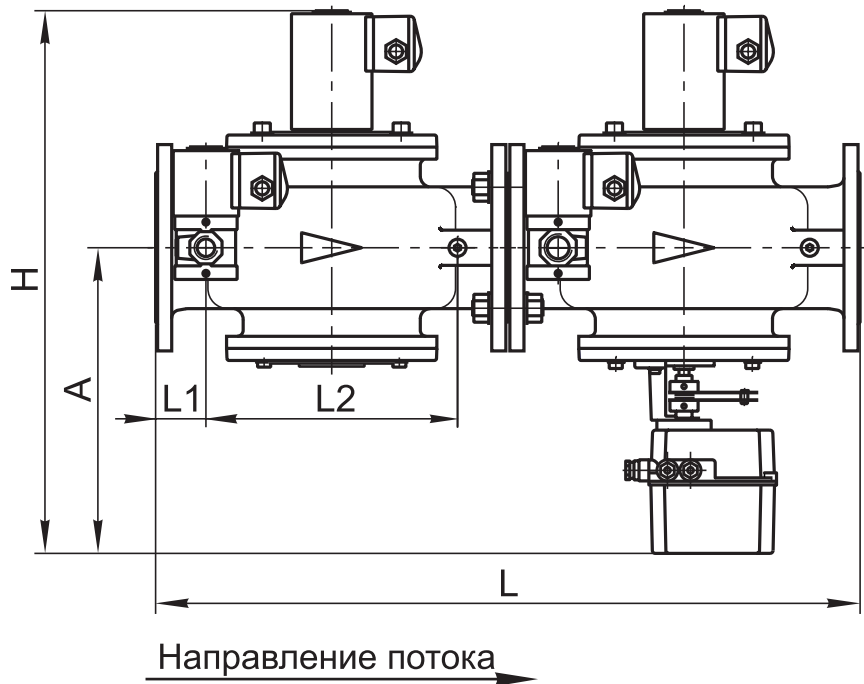
- основного запорного клапана 1;
- рабочего клапана 2 с электромеханическим регулятором расхода;
- клапана свечи безопасности 3;
- клапана запальной горелки 4.

Клапаны свечи безопасности и запальной горелки могут располагаться справа по ходу газа (рис. 22-14) или слева (рис. 22-15).

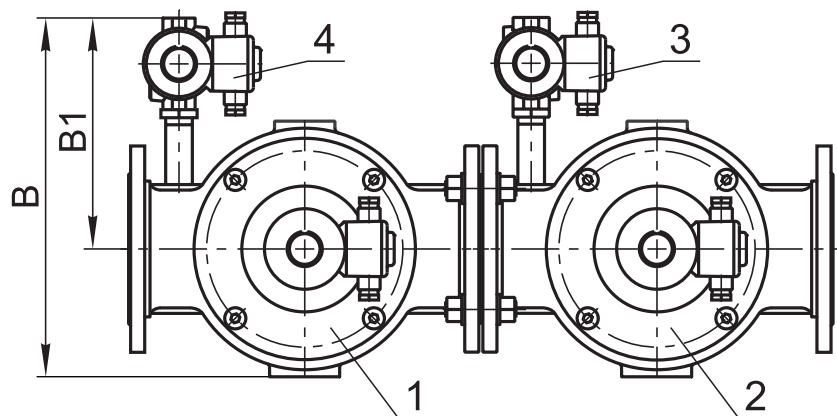
Материал корпусов основных клапанов (поз. 1, 2):

- сталь - для DN 40 - 200;
- чугун - для DN 200.

Материал корпусов обвязочных клапанов (поз. 3, 4) - сталь; возможно исполнение из алюминиевых сплавов.

При заказе блока необходимо обязательно указать исполнение: **СТАЛЬ**.

Обозначение	Номинальный диаметр DN		№, тип клапана в схеме	Основные размеры, мм, не более							Масса, кг, не более	
	мм	дюймы		L	B	H	A	L1	L2	B1		
C1 <sup>1/2</sup> H-4-155 ...	40	1 <sup>1/2</sup>	1) ВН1 <sup>1/2</sup> H-1 ст. фл. (К, П) 2) ВН1 <sup>1/2</sup> M-1К ст. фл.(П)	3) ВФ <sup>3/4</sup> H-4 ст. (П) 4) ВН <sup>1/2</sup> H-4 ст. (П)	420	280	400	260	30	150	200	24,0
C2H-4-156 ...	50	2	1) ВН2H-1 ст. фл. (К, П) 2) ВН2M-1К ст. фл. (П)	3) ВФ <sup>3/4</sup> H-4 ст. (П) 4) ВН <sup>1/2</sup> H-4 ст. (П)	480	285	422	273	40	160	205	29,5
C2 <sup>1/2</sup> H-4-39 ...	65	2 <sup>1/2</sup>	1) ВН2 <sup>1/2</sup> H-1 ст. (К, П) 2) ВН2 <sup>1/2</sup> M-1К ст. (П)	3) ВФ <sup>3/4</sup> H-4 ст. (П) 4) ВН <sup>1/2</sup> H-4 ст. (П)	540	315	486	290	45	180	215	48,0
C3H-4-42 ...	80	3	1) ВН3H-1 ст. (К, П) 2) ВН3M-1К ст. (П)	3) ВФ <sup>3/4</sup> H-4 ст. (П) 4) ВН <sup>1/2</sup> H-4 ст. (П)	620	340	525	296	37	236	220	69,5
C4H-4-45 ...	100	4	1) ВН4H-1 ст. (К, П) 2) ВН4M-1К ст. (П)	3) ВФ <sup>3/4</sup> H-4 ст. (П) 4) ВН <sup>1/2</sup> H-4 ст. (П)	700	355	545	309	50	250	235	76,0
C5H-4-167 ...	125	5	1) ВН5H-1 ст. (К, П) 2) ВН5M-1К ст. (П)	3) ВФ <sup>3/4</sup> H-4 ст. (П) 4) ВН <sup>1/2</sup> H-4 ст. (П)	800	400	685	375		300	245	122
C8H-4-88 ...	200	8	1) ВН8H-1 ст. (К, П) 2) ВН8M-1К ст. (П)	3) ВФ1H-4 ст. (П) 4) ВН <sup>1/2</sup> H-4 ст. (П)	1205	520	935	435	80	440	300	300

ОСНОВНЫЕ ТИПЫ  
БЛОКОВ  
ЭЛЕКТРОМАГНИТНЫХ  
КЛАПАНОВ



Схема 5.3



Рис. 22-16

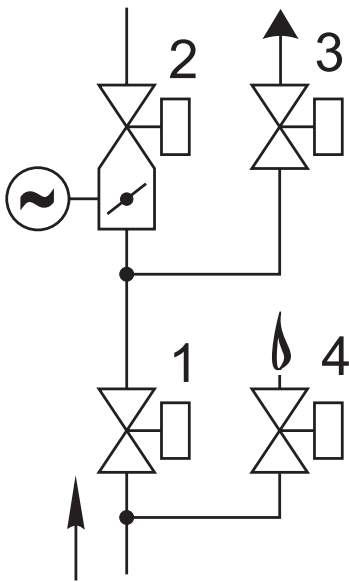

Рис. 22-17

Блок (рис. 22-16, 22-17) состоит из следующих основных узлов и деталей:

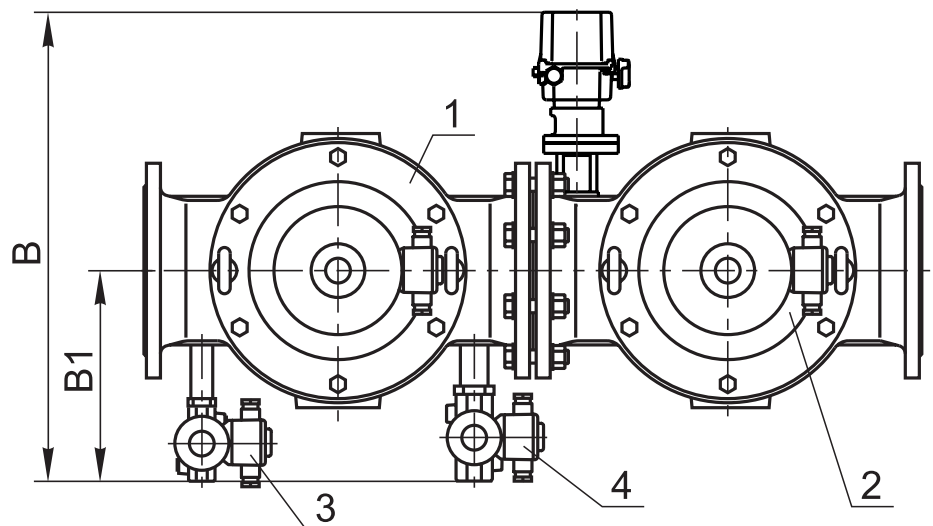
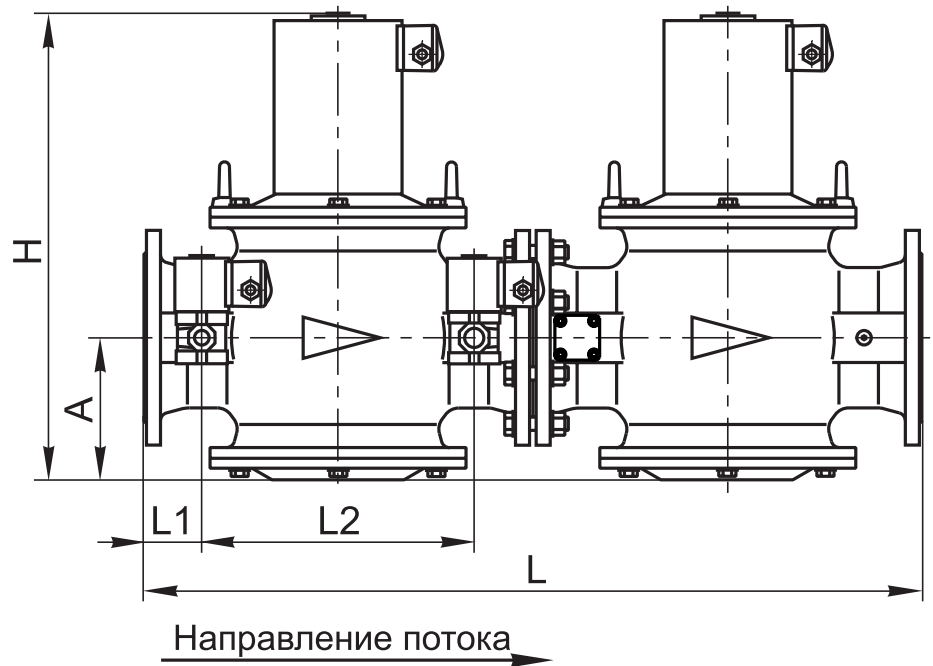
- основного запорного клапана 1;
- рабочего клапана 2 со встроенной дроссельной заслонкой;
- клапана свечи безопасности 3;
- клапана запальной горелки 4.

Клапаны свечи безопасности и запальной горелки могут располагаться справа по ходу газа (рис. 22-16) или слева (рис. 22-17).

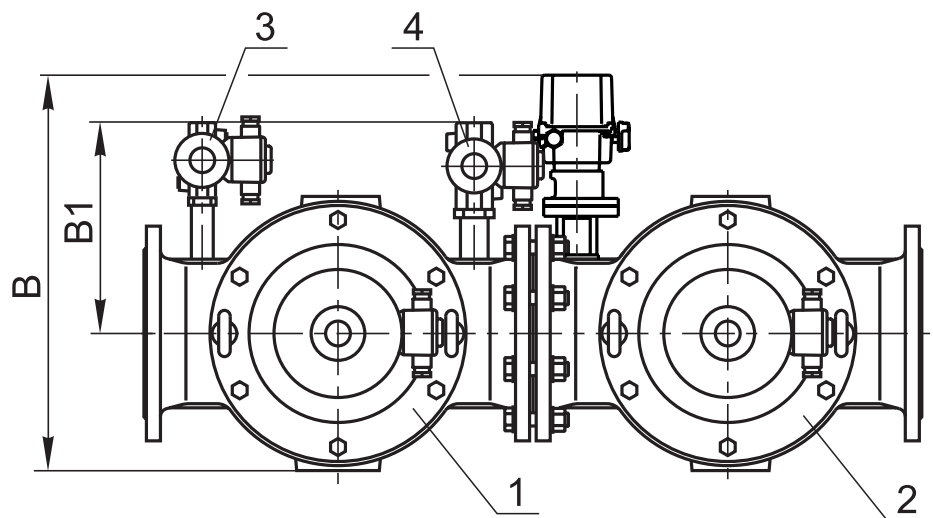
Материал корпусов основных клапанов (поз. 1, 2):

- сталь - для DN 150, 250, 300;
- чугун - для DN 150.

Материал корпусов обвязочных клапанов (поз. 3, 4) - сталь; возможно исполнение из алюминиевых сплавов.

При заказе блока необходимо обязательно указать исполнение: **СТАЛЬ**.

Обозначение	Номинальный диаметр DN		№, тип клапана в схеме	Основные размеры, мм, не более						Масса, кг, не более		
	мм	дюймы		L	B	H	A	L1	L2		B1	
С6Н-4-79 ...	150	6	1) ВН6Н-1 ст. (К, П) 2) ВН6М-1К ст. (П)	3) ВФ1Н-4 ст. (П) 4) ВН <sup>1</sup> / <sub>2</sub> Н-4 ст. (П)	945	605* 500**	568	175	70	330	270	213
С10Н-4-129 ...	250	10	1) ВН10Н-1 ст. (К, П) 2) ВН10М-1К ст. (П)	3) ВФ1Н-4 ст. (П) 4) ВН <sup>1</sup> / <sub>2</sub> Н-4 ст. (П)	1405	795* 750**	855	300	80	540	320	610
С12Н-4-130 ...	300	12	1) ВН12Н-1 ст. (К, П) 2) ВН12М-1К ст. (П)	3) ВФ1Н-4 ст. (П) 4) ВН <sup>1</sup> / <sub>2</sub> Н-4 ст. (П)	1705	855* 840**	1070	350	100	650	340	890

\* Для правого исполнения блоков (рис. 22-16).

\*\* Для левого исполнения блоков (рис. 22-17).

## ОСНОВНЫЕ ТИПЫ БЛОКОВ ЭЛЕКТРОМАГНИТНЫХ КЛАПАНОВ



Схема 6



Рис. 22-18

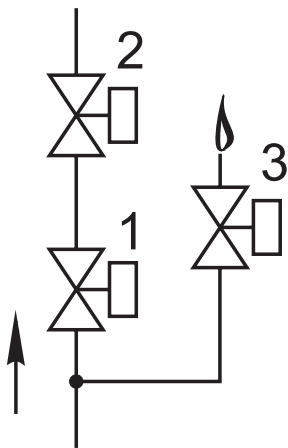

Рис. 22-19

Блок (рис. 22-18, 22-19) состоит из следующих основных узлов и деталей:

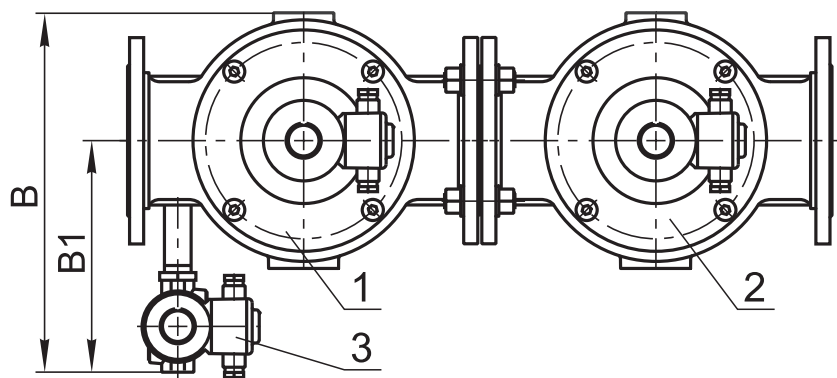
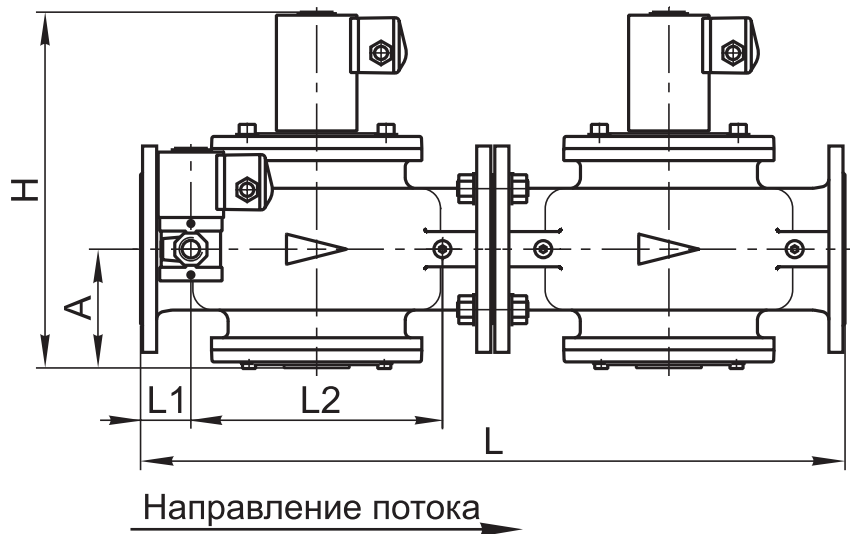
- основного запорного клапана 1;
- рабочего клапана 2;
- клапана запальной горелки 3.

Клапан запальной горелки может располагаться справа по ходу газа (рис. 22-18) или слева (рис. 22-19).

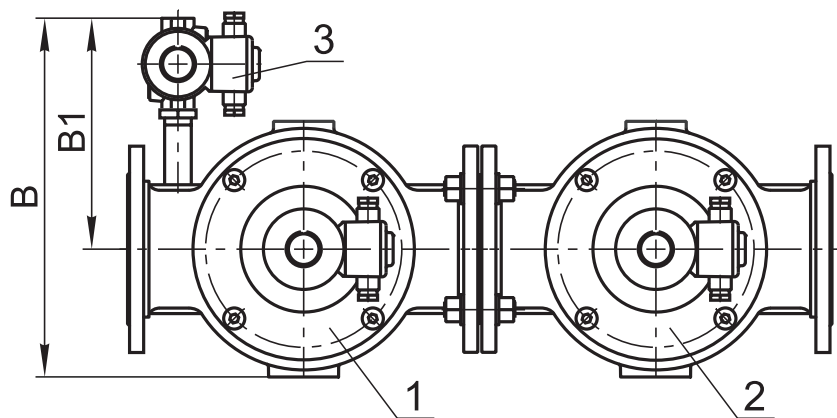
Материал корпусов основных клапанов (поз. 1, 2):

- сталь - для DN 40 - 300;
- чугун - для DN 150, 200.

Материал корпуса клапана запальной горелки (поз. 3) - сталь; возможно исполнение из алюминиевого сплава.

При заказе блока необходимо обязательно указать исполнение: **СТАЛЬ**.

Обозначение	Номинальный диаметр DN		№, тип клапана в схеме	Основные размеры, мм, не более						Масса, кг, не более		
	мм	дюймы		L	B	H	A	L1	L2		B1	
C1 <sup>1</sup> / <sub>2</sub> H-3-46 ...	40	1 <sup>1</sup> / <sub>2</sub>	1) ВН1 <sup>1</sup> / <sub>2</sub> H-1 ст. фл. (К, П) 2) ВН1 <sup>1</sup> / <sub>2</sub> H-1 ст. фл. (П)	3) ВН <sup>1</sup> / <sub>2</sub> H-4 ст. (П)	420	280	215	75	30	150	200	24,5
C2H-3-47 ...	50	2	1) ВН2H-1 ст. фл. (К, П) 2) ВН2H-1 ст. фл. (П)	3) ВН <sup>1</sup> / <sub>2</sub> H-4 ст. (П)	480	285	235	87	40	160	205	29,0
C2 <sup>1</sup> / <sub>2</sub> H-3-49 ...	65	2 <sup>1</sup> / <sub>2</sub>	1) ВН2 <sup>1</sup> / <sub>2</sub> H-1 ст. (К, П) 2) ВН2 <sup>1</sup> / <sub>2</sub> H-1 ст. (П)	3) ВН <sup>1</sup> / <sub>2</sub> H-4 ст. (П)	540	315	290	94	45	180	215	41,5
C3H-3-50 ...	80	3	1) ВН3H-1 ст. (К, П) 2) ВН3H-1 ст. (П)	3) ВН <sup>1</sup> / <sub>2</sub> H-4 ст. (П)	620	340	340	112	37	236	220	63,0
C4H-3-51 ...	100	4	1) ВН4H-1 ст. (К, П) 2) ВН4H-1 ст. (П)	3) ВН <sup>1</sup> / <sub>2</sub> H-4 ст. (П)	700	355	360	121	50	250	235	69,5
C5H-3-168 ...	125	5	1) ВН5H-1 ст. (К, П) 2) ВН5H-1 ст. (П)	3) ВН <sup>1</sup> / <sub>2</sub> H-4 ст. (П)	800	400	465	165		300	245	114
C6H-3-89 ...	150	6	1) ВН6H-1 ст. (К, П) 2) ВН6H-1 ст. (П)	3) ВН <sup>1</sup> / <sub>2</sub> H-4 ст. (П)	945	425	568	175	70	330	255	205
C8H-3-90 ...	200	8	1) ВН8H-1 ст. (К, П) 2) ВН8H-1 ст. (П)	3) ВН <sup>1</sup> / <sub>2</sub> H-4 ст. (П)	1205	505	727	230	80	440	285	292
C10H-3-131 ...	250	10	1) ВН10H-1 ст. (К, П) 2) ВН10H-1 ст. (П)	3) ВН <sup>1</sup> / <sub>2</sub> H-4 ст. (П)	1405	590	855	300		540	320	565
C12H-3-132 ...	300	12	1) ВН12H-1 ст. (К, П) 2) ВН12H-1 ст. (П)	3) ВН <sup>1</sup> / <sub>2</sub> H-4 ст. (П)	1705	660	1070	350	100	650	340	845

## ОСНОВНЫЕ ТИПЫ БЛОКОВ ЭЛЕКТРОМАГНИТНЫХ КЛАПАНОВ



Схема 7.2



Рис. 22-20

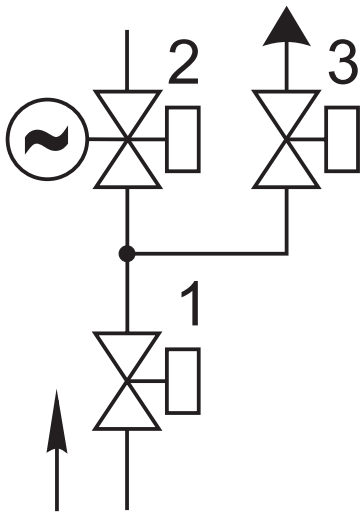

Рис. 22-21

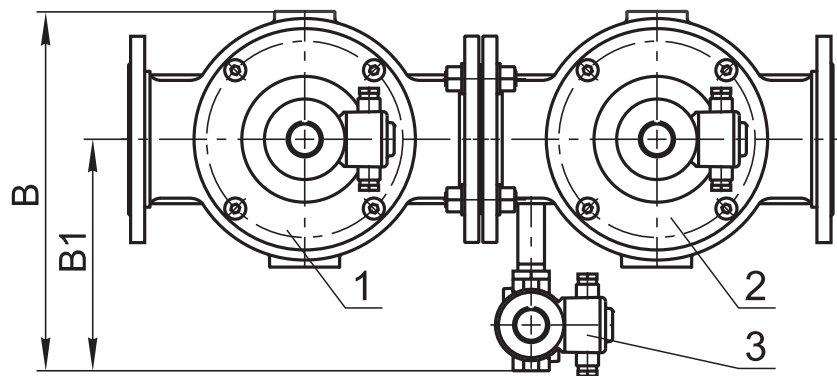
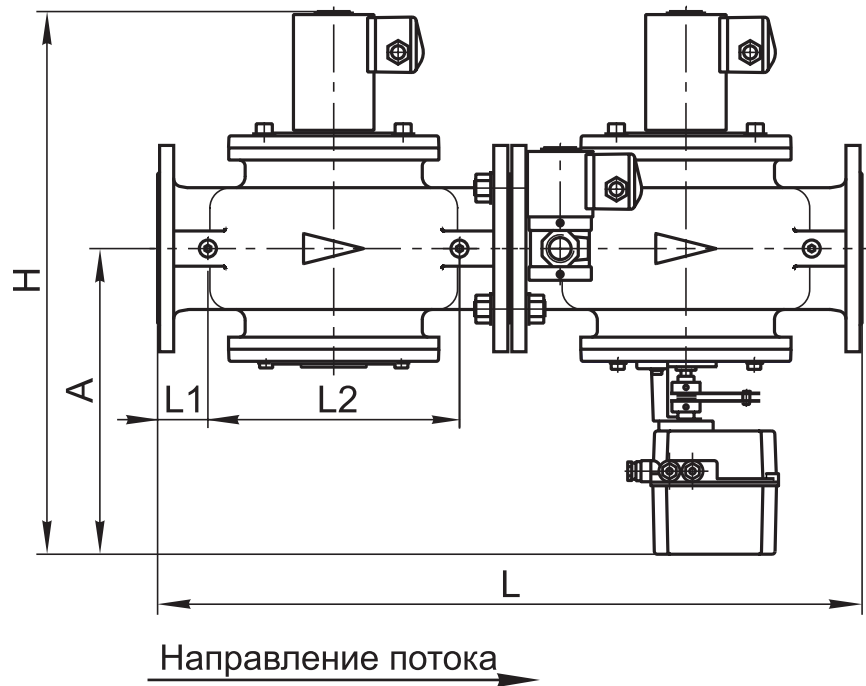

Блок (рис. 22-20, 22-21) состоит из следующих основных узлов и деталей:

- основного запорного клапана 1;
- рабочего клапана 2 с электромеханическим регулятором расхода;
- клапана свечи безопасности 3.

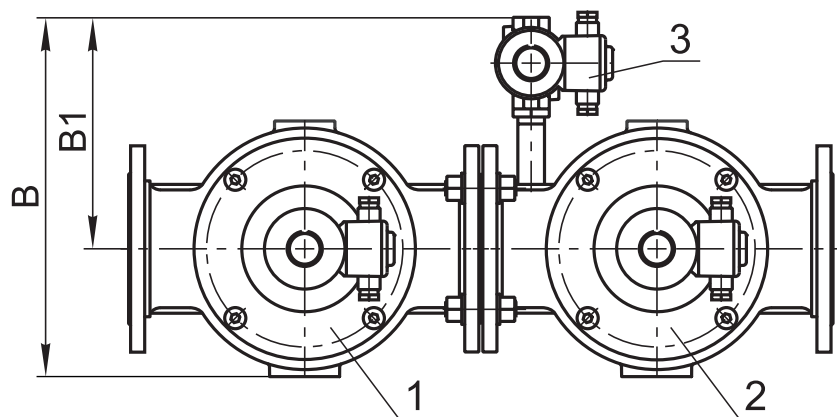
Клапан свечи безопасности может располагаться справа по ходу газа (рис. 22-20) или слева (рис. 22-21).

Материал корпусов основных клапанов (поз. 1, 2):

- сталь - для DN 40 - 200;
- чугун - для DN 200.

Материал корпуса клапана свечи безопасности (поз. 3) - сталь; возможно исполнение из алюминиевого сплава.

При заказе блока необходимо обязательно указать исполнение: **СТАЛЬ**.

Обозначение	Номинальный диаметр DN		№, тип клапана в схеме	Основные размеры, мм, не более						Масса, кг, не более		
	мм	дюймы		L	B	H	A	L1	L2		B1	
C1 <sup>1</sup> / <sub>2</sub> H-3-157 ...	40	1 <sup>1</sup> / <sub>2</sub>	1) ВН1 <sup>1</sup> / <sub>2</sub> Н-1 ст. (К, П) 2) ВН1 <sup>1</sup> / <sub>2</sub> М-1К ст. (П)	3) ВФ <sup>3</sup> / <sub>4</sub> Н-4 ст. (П)	420	280	400	260	30	150	200	27,5
C2H-3-158 ...	50	2	1) ВН2Н-1 ст. (К, П) 2) ВН2М-1К ст. (П)	3) ВФ <sup>3</sup> / <sub>4</sub> Н-4 ст. (П)	480	285	422	273	40	160	205	32,0
C2 <sup>1</sup> / <sub>2</sub> H-3-16 ...	65	2 <sup>1</sup> / <sub>2</sub>	1) ВН2 <sup>1</sup> / <sub>2</sub> Н-1 ст. (К, П) 2) ВН2 <sup>1</sup> / <sub>2</sub> М-1К ст. (П)	3) ВФ <sup>3</sup> / <sub>4</sub> Н-4 ст. (П)	540	315	486	290	45	180	215	44,5
C3H-3-20 ...	80	3	1) ВН3Н-1 ст. (К, П) 2) ВН3М-1К ст. (П)	3) ВФ <sup>3</sup> / <sub>4</sub> Н-4 ст. (П)	620	340	525	296	37	236	220	66,0
C4H-3-28 ...	100	4	1) ВН4Н-1 ст. (К, П) 2) ВН4М-1К ст. (П)	3) ВФ <sup>3</sup> / <sub>4</sub> Н-4 ст. (П)	700	355	545	309	50	250	235	72,5
C5H-3-169 ...	125	5	1) ВН5Н-1 ст. (К, П) 2) ВН5М-1К ст. (П)	3) ВФ <sup>3</sup> / <sub>4</sub> Н-4 ст. (П)	800	400	685	375		300	245	119
C8H-3-92 ...	200	8	1) ВН8Н-1 ст. (К, П) 2) ВН8М-1К ст. (П)	3) ВФ1Н-4 ст. (П)	1205	520	935	435	80	440	300	297

ОСНОВНЫЕ ТИПЫ  
БЛОКОВ  
ЭЛЕКТРОМАГНИТНЫХ  
КЛАПАНОВ



Схема 7.2



Рис. 22-22

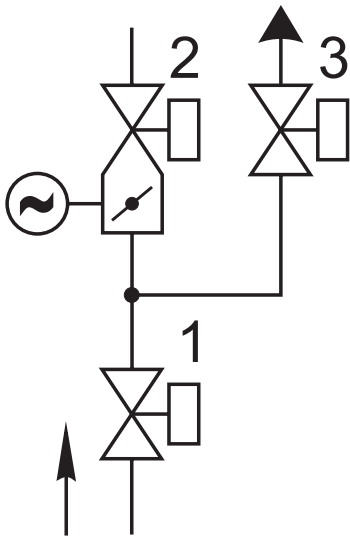

Рис. 22-23

Блок (рис. 22-22, 22-23) состоит из следующих основных узлов и деталей:

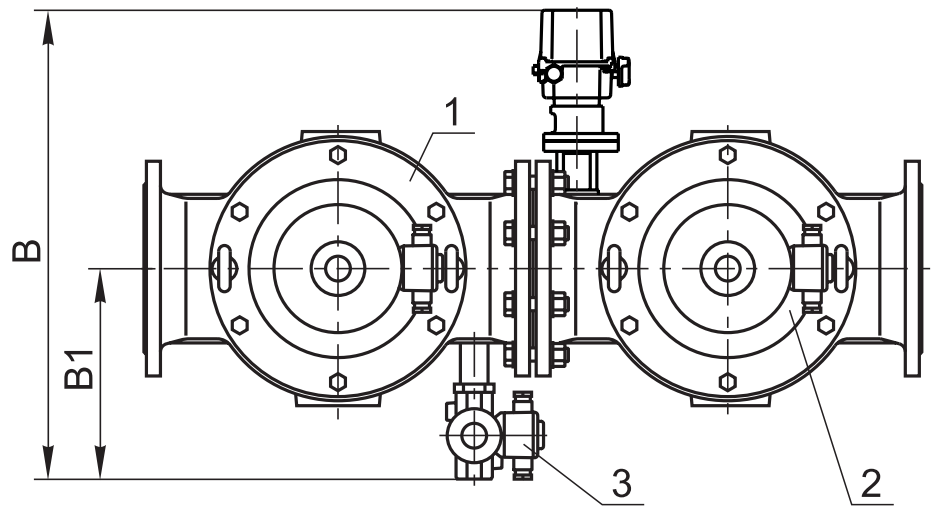
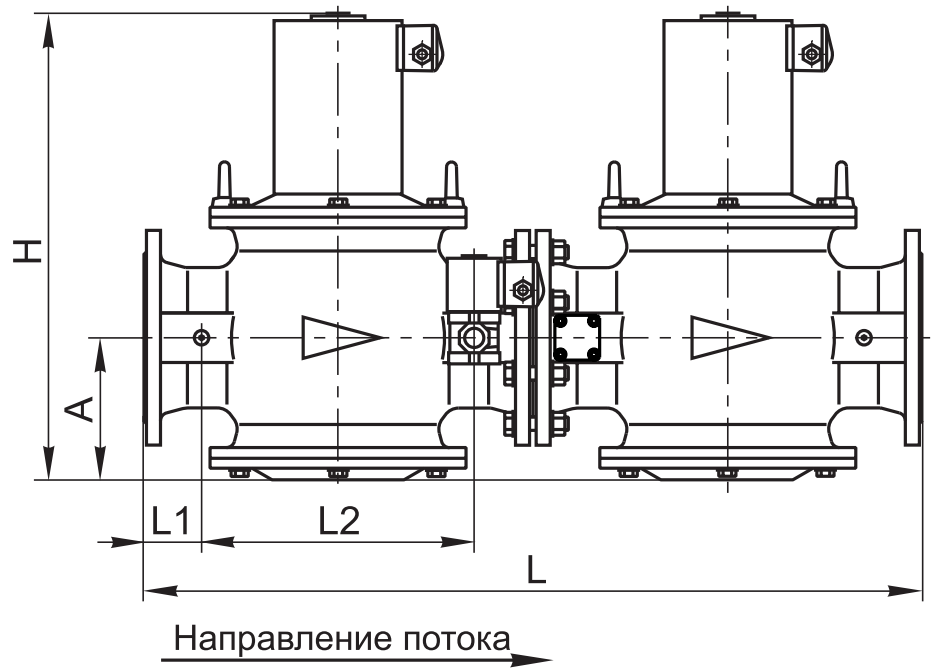
- основного запорного клапана 1;
- рабочего клапана 2 со встроенной дроссельной заслонкой;
- клапана свечи безопасности 3.

Клапан свечи безопасности может располагаться справа по ходу газа (рис. 22-22) или слева (рис. 22-23).

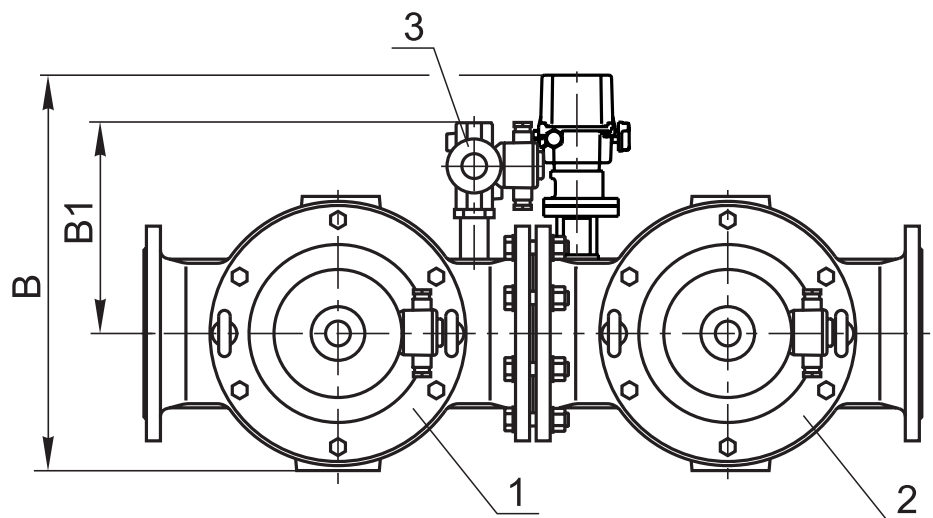
Материал корпусов основных клапанов (поз. 1, 2):

- сталь - для DN 150, 250, 300;
- чугун - для DN 150.

Материал корпуса клапана свечи безопасности (поз. 3) - сталь; возможно исполнение из алюминиевого сплава.

При заказе блока необходимо обязательно указать исполнение: **СТАЛЬ**.

Обозначение	Номинальный диаметр DN		№, тип клапана в схеме	Основные размеры, мм, не более							Масса, кг, не более
	мм	дюймы		L	B	H	A	L1	L2	B1	
С6Н-3-91 ...	150	6	1) ВН6Н-1 ст. (К, П)    3) ВФ1Н-4 ст. (П) 2) ВН6М-1К ст. (П)	945	605* 500**	568	175	70	330	270	210
С10Н-3-133 ...	250	10	1) ВН10Н-1 ст. (К, П)    3) ВФ1Н-4 ст. (П) 2) ВН10М-1К ст. (П)	1405	795* 750**	855	300	80	540	320	605
С12Н-3-134 ...	300	12	1) ВН12Н-1 ст. (К, П)    3) ВФ1Н-4 ст. (П) 2) ВН12М-1К ст. (П)	1705	855* 840**	1070	350	100	650	340	885

\* Для правого исполнения блоков (рис. 22-22).

\*\* Для левого исполнения блоков (рис. 22-23).

ОСНОВНЫЕ ТИПЫ  
БЛОКОВ  
ЭЛЕКТРОМАГНИТ-  
НЫХ КЛАПАНОВ



Схема 8.2



Рис. 22-24

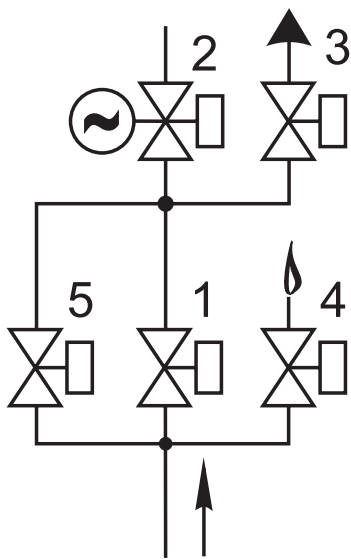

Рис. 22-25

Блок (рис. 22-24, 22-25) состоит из следующих основных узлов и деталей:

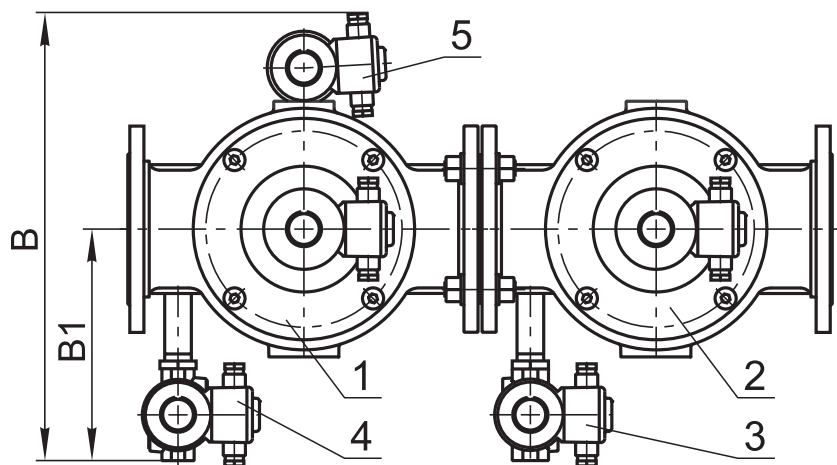
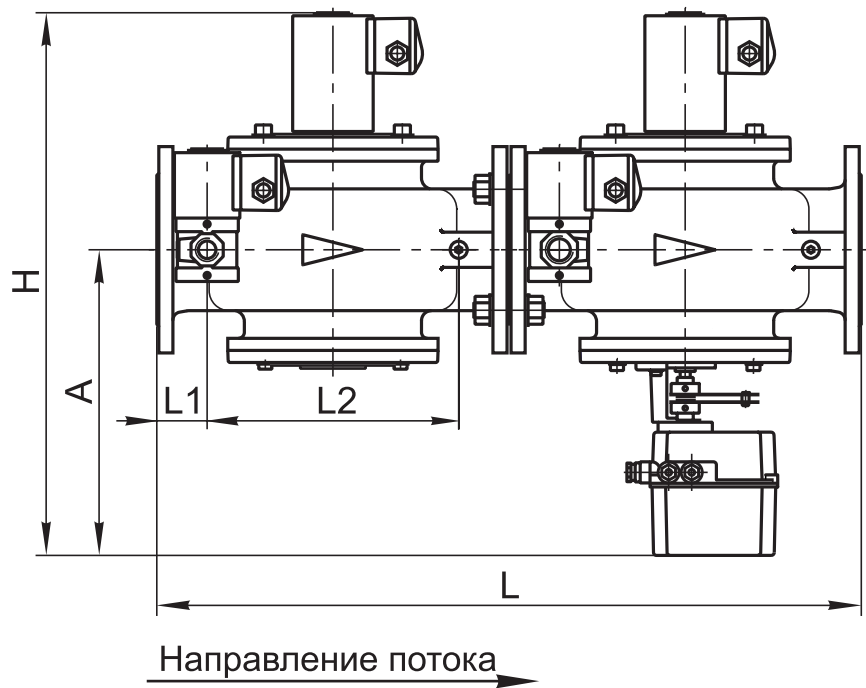
- основного запорного клапана 1;
- рабочего клапана 2 с электромеханическим регулятором расхода;
- клапана свечи безопасности 3;
- клапана запальной горелки 4;
- клапана контроля плотности 5.

Клапаны свечи безопасности и запальной горелки могут располагаться справа по ходу газа (рис. 22-24) или слева (рис. 22-25).

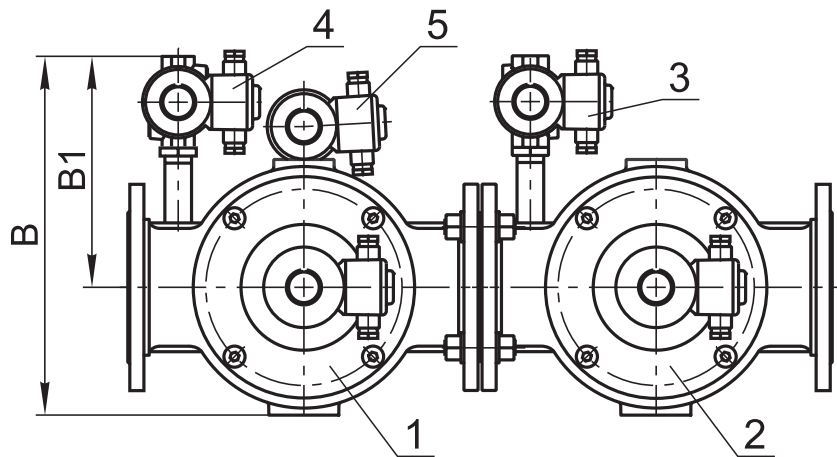
Материал корпусов основных клапанов (поз. 1, 2):

- сталь - для DN 65 - 200;
- чугун - для DN 200.

Материал корпусов обвязочных клапанов (поз. 3, 4, 5) - сталь; возможно исполнение из алюминиевых сплавов.

При заказе блока необходимо обязательно указать исполнение: **СТАЛЬ**.

Обозначение	Номинальный диаметр DN		№, тип клапана в схеме	Основные размеры, мм, не более							Масса, кг, не более	
	мм	дюймы		L	B*	H	A	L1	L2	B1		
C2 <sup>1</sup> / <sub>2</sub> H-5-48 ...	65	2 <sup>1</sup> / <sub>2</sub>	1) ВН2 <sup>1</sup> / <sub>2</sub> H-1 ст. (К, П) 2) ВН2 <sup>1</sup> / <sub>2</sub> M-1К ст. (П) 3) ВФ <sup>3</sup> / <sub>4</sub> H-4 ст. (П)	4) ВН <sup>1</sup> / <sub>2</sub> H-4 ст. (П) 5) ВН <sup>1</sup> / <sub>2</sub> НБ-4 ст. (П)	540	385	486	290	45	180	215	50,5
C3H-5-40 ...	80	3	1) ВН3H-1 ст. (К, П) 2) ВН3M-1К ст. (П) 3) ВФ <sup>3</sup> / <sub>4</sub> H-4 ст. (П)	4) ВН <sup>1</sup> / <sub>2</sub> H-4 ст. (П) 5) ВН <sup>1</sup> / <sub>2</sub> НБ-4 ст. (П)	620	410	525	296	37	236	220	72,5
C4H-5-43 ...	100	4	1) ВН4H-1 ст. (К, П) 2) ВН4M-1К ст. (П) 3) ВФ <sup>3</sup> / <sub>4</sub> H-4 ст. (П)	4) ВН <sup>1</sup> / <sub>2</sub> H-4 ст. (П) 5) ВН <sup>1</sup> / <sub>2</sub> НБ-4 ст. (П)	700	450	545	309	50	250	235	78,5
C5H-5-170 ...	125	5	1) ВН5H-1 ст. (К, П) 2) ВН5M-1К ст. (П) 3) ВФ <sup>3</sup> / <sub>4</sub> H-4 ст. (П)	4) ВН <sup>1</sup> / <sub>2</sub> H-4 ст. (П) 5) ВН <sup>1</sup> / <sub>2</sub> НБ-4 ст. (П)	800	475	685	375		300	245	125
C8H-5-67 ...	200	8	1) ВН8H-1 ст. (К, П) 2) ВН8M-1К ст. (П) 3) ВФ1H-4 ст. (П)	4) ВН <sup>1</sup> / <sub>2</sub> H-4 ст. (П) 5) ВН <sup>1</sup> / <sub>2</sub> НБ-4 ст. (П)	1205	610	935	435	80	440	300	303

\* Габаритный размер «В» (ширина) приведен для правого исполнения блоков (рис. 22-24). Для левого исполнения блоков (рис. 22-25) данный размер необходимо уменьшить на 75 мм.

ОСНОВНЫЕ ТИПЫ  
БЛОКОВ  
ЭЛЕКТРОМАГНИТНЫХ  
КЛАПАНОВ



Рис. 22-26



Рис. 22-27

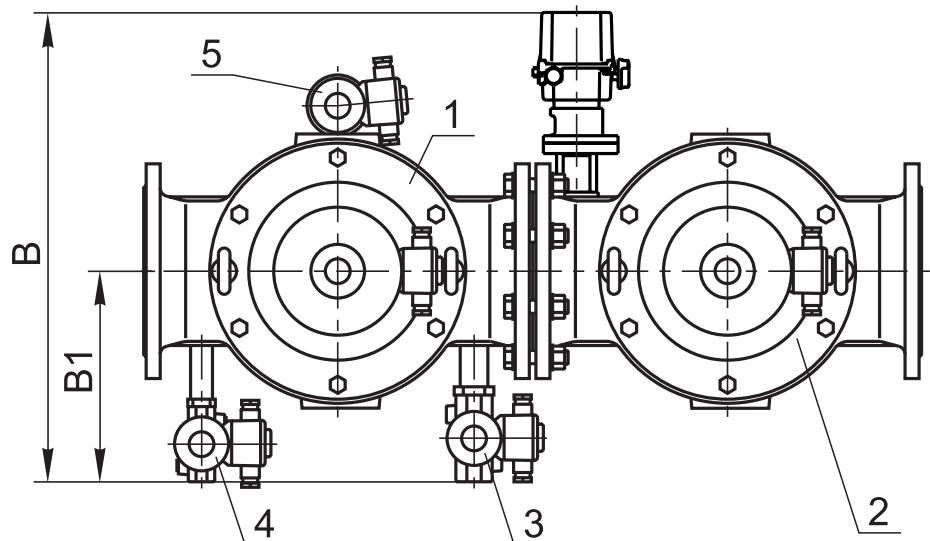
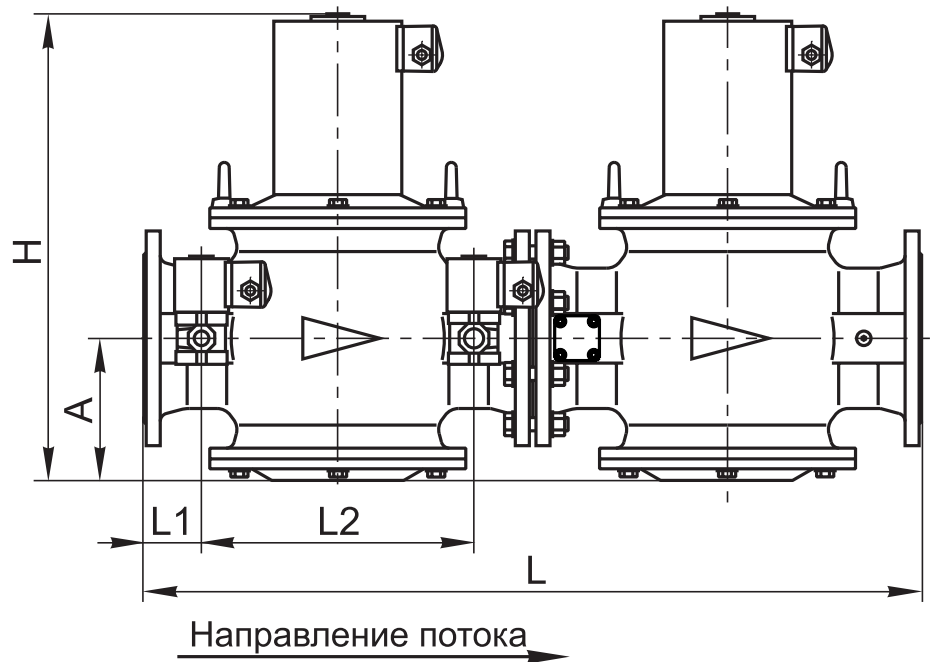

Схема 8.2

Блок (рис. 22-26, 22-27) состоит из следующих основных узлов и деталей:

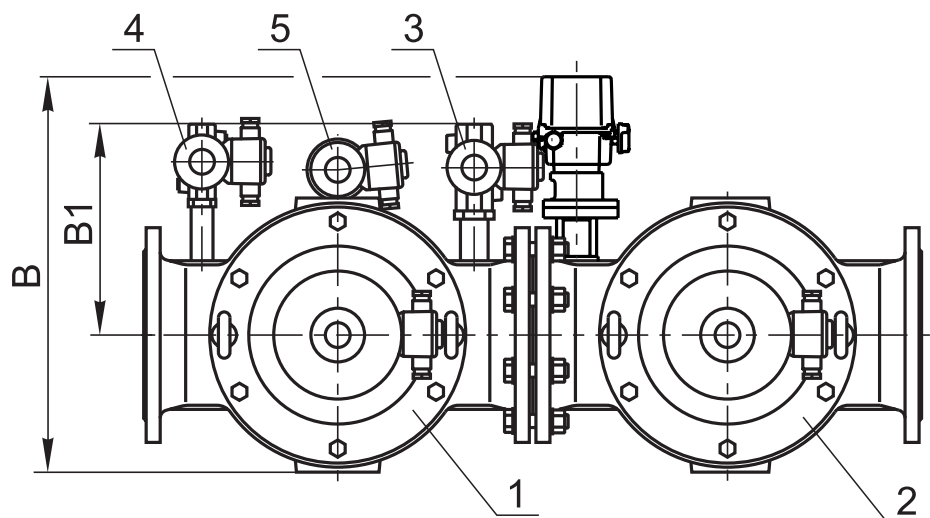
- основного запорного клапана 1;
- рабочего клапана 2 со встроенной дроссельной заслонкой;
- клапана свечи безопасности 3;
- клапана запальной горелки 4;
- клапана контроля плотности 5.

Клапаны свечи безопасности и запальной горелки могут располагаться справа по ходу газа (рис. 22-26) или слева (рис. 22-27).

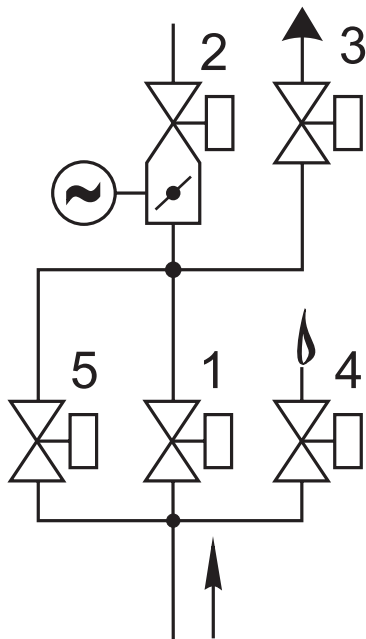
Материал корпусов основных клапанов (поз. 1, 2):

- сталь - для DN 150, 250, 300;
- чугун - для DN 150.

Материал корпусов обвязочных клапанов (поз. 3, 4, 5) - сталь; возможно исполнение из алюминиевых сплавов.

При заказе блока необходимо обязательно указать исполнение: **СТАЛЬ**.

Обозначение	Номинальный диаметр DN		№, тип клапана в схеме	Основные размеры, мм, не более							Масса, кг, не более	
	мм	дюймы		L	B	H	A	L1	L2	B1		
С6Н-5-66 ...	150	6	1) ВН6Н-1 ст. (К, П) 2) ВН6М-1К ст. (П) 3) ВФ1Н-4 ст. (П)	4) ВН <sup>1/2</sup> Н-4 ст. (П) 5) ВН <sup>1/2</sup> НБ-4 ст. (П)	945	605* 520**	568	175	70	330	270	215
С10Н-5-121 ...	250	10	1) ВН10Н-1 ст. (К, П) 2) ВН10М-1К ст. (П) 3) ВФ1Н-4 ст. (П)	4) ВН <sup>1/2</sup> Н-4 ст. (П) 5) ВН <sup>1/2</sup> НБ-4 ст. (П)	1405	795* 750**	855	300	80	540	320	615
С12Н-5-122 ...	300	12	1) ВН12Н-1 ст. (К, П) 2) ВН12М-1К ст. (П) 3) ВФ1Н-4 ст. (П)	4) ВН <sup>1/2</sup> Н-4 ст. (П) 5) ВН <sup>1/2</sup> НБ-4 ст. (П)	1705	855* 840**	1070	350	100	650	340	895

\* Для правого исполнения блоков (рис. 22-26).

\*\* Для левого исполнения блоков (рис. 22-27).

## ОСНОВНЫЕ ТИПЫ БЛОКОВ ЭЛЕКТРОМАГНИТНЫХ КЛАПАНОВ



Схема 9



Рис. 22-28

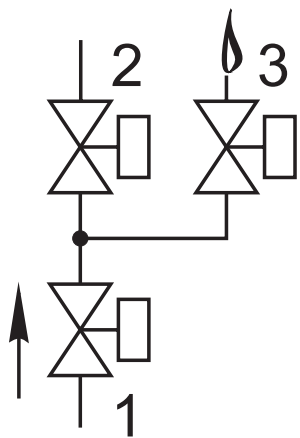

Рис. 22-29

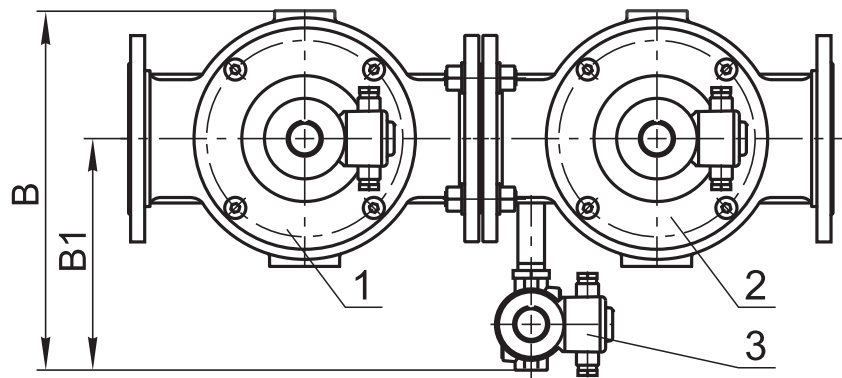
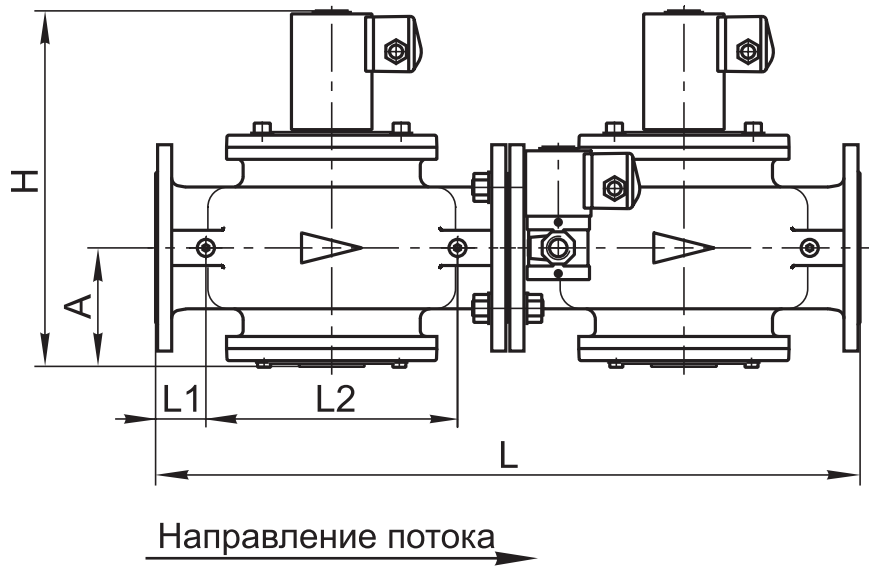

Блок (рис. 22-28, 22-29) состоит из следующих основных узлов и деталей:

- основного запорного клапана 1;
- рабочего клапана 2;
- клапана запальной горелки 3.

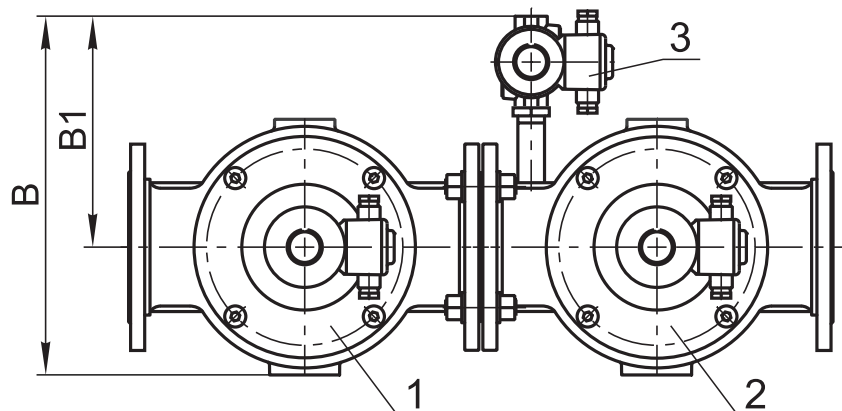
Клапан запальной горелки может располагаться справа по ходу газа (рис. 22-28) или слева (рис. 22-29).

Материал корпусов основных клапанов (поз. 1, 2):

- сталь - для DN 40 - 300;
- чугун - для DN 150, 200.

Материал корпуса клапана запальной горелки (поз. 3) - сталь; возможно исполнение из алюминиевого сплава.

При заказе блока необходимо обязательно указать исполнение: **СТАЛЬ**.

Обозначение	Номинальный диаметр DN		№, тип клапана в схеме	Основные размеры, мм, не более						Масса, кг, не более		
	мм	дюймы		L	B	H	A	L1	L2		B1	
C1 <sup>1</sup> / <sub>2</sub> H-3-52 ...	40	1 <sup>1</sup> / <sub>2</sub>	1) ВН1 <sup>1</sup> / <sub>2</sub> H-1 ст. фл. (К, П) 2) ВН1 <sup>1</sup> / <sub>2</sub> H-1 ст. фл. (П)	3) ВН <sup>1</sup> / <sub>2</sub> H-4 ст. (П)	420	280	215	75	30	150	200	24,5
C2H-3-53 ...	50	2	1) ВН2H-1 ст. фл. (К, П) 2) ВН2H-1 ст. фл. (П)	3) ВН <sup>1</sup> / <sub>2</sub> H-4 ст. (П)	480	285	235	87	40	160	205	29,0
C2 <sup>1</sup> / <sub>2</sub> H-3-54 ...	65	2 <sup>1</sup> / <sub>2</sub>	1) ВН2 <sup>1</sup> / <sub>2</sub> H-1 ст. (К, П) 2) ВН2 <sup>1</sup> / <sub>2</sub> H-1 ст. (П)	3) ВН <sup>1</sup> / <sub>2</sub> H-4 ст. (П)	540	315	290	94	45	180	215	41,5
C3H-3-55 ...	80	3	1) ВН3H-1 ст. (К, П) 2) ВН3H-1 ст. (П)	3) ВН <sup>1</sup> / <sub>2</sub> H-4 ст. (П)	620	340	340	112	37	236	220	63,0
C4H-3-56 ...	100	4	1) ВН4H-1 ст. (К, П) 2) ВН4H-1 ст. (П)	3) ВН <sup>1</sup> / <sub>2</sub> H-4 ст. (П)	700	355	360	121	50	250	235	69,5
C5H-3-171 ...	125	5	1) ВН5H-1 ст. (К, П) 2) ВН5H-1 ст. (П)	3) ВН <sup>1</sup> / <sub>2</sub> H-4 ст. (П)	800	400	465	165		300	245	114
C6H-3-93 ...	150	6	1) ВН6H-1 ст. (К, П) 2) ВН6H-1 ст. (П)	3) ВН <sup>1</sup> / <sub>2</sub> H-4 ст. (П)	945	425	568	175	70	330	255	205
C8H-3-94 ...	200	8	1) ВН8H-1 ст. (К, П) 2) ВН8H-1 ст. (П)	3) ВН <sup>1</sup> / <sub>2</sub> H-4 ст. (П)	1205	505	727	230	80	440	285	292
C10H-3-135 ...	250	10	1) ВН10H-1 ст. (К, П) 2) ВН10H-1 ст. (П)	3) ВН <sup>1</sup> / <sub>2</sub> H-4 ст. (П)	1405	590	855	300		540	320	565
C12H-3-136 ...	300	12	1) ВН12H-1 ст. (К, П) 2) ВН12H-1 ст. (П)	3) ВН <sup>1</sup> / <sub>2</sub> H-4 ст. (П)	1705	660	1070	350	100	650	340	845

ОСНОВНЫЕ ТИПЫ  
БЛОКОВ  
ЭЛЕКТРОМАГНИТНЫХ  
КЛАПАНОВ



Схема 10.2



Направление потока →

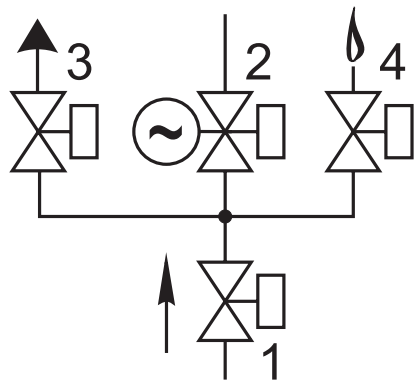
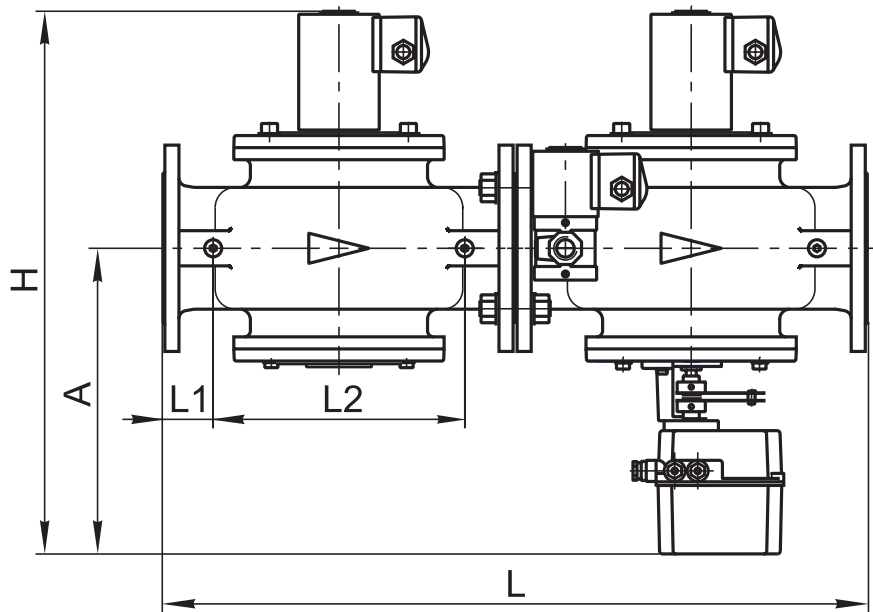

Рис. 22-30



Рис. 22-31

Блок (рис. 22-30, 22-31) состоит из следующих основных узлов и деталей:

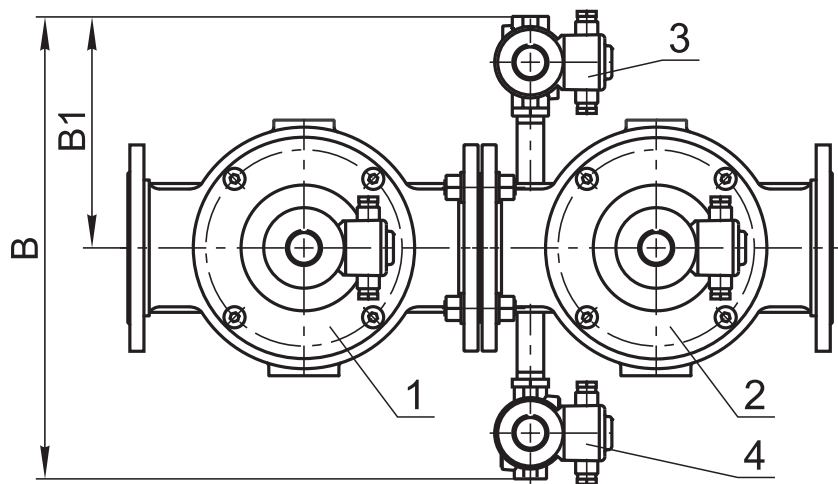
- основного запорного клапана 1;
- рабочего клапана 2 с электромеханическим регулятором расхода;
- клапана свечи безопасности 3;
- клапана запальной горелки 4.

Клапан свечи безопасности может располагаться слева по ходу газа (рис. 22-30) или справа (рис. 22-31).

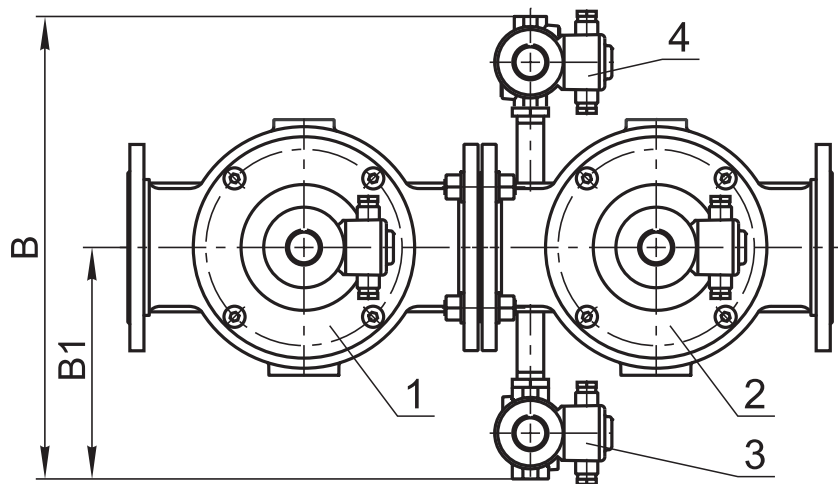
Материал корпусов основных клапанов (поз. 1, 2):

- сталь - для DN 40 - 200;
- чугун - для DN 150, 200.

Материал корпусов обвязочных клапанов (поз. 3, 4) - сталь; возможно исполнение из алюминиевых сплавов.

При заказе блока необходимо обязательно указать исполнение: **СТАЛЬ**.

Обозначение	Номинальный диаметр DN		№, тип клапана в схеме	Основные размеры, мм, не более							Масса, кг, не более	
	мм	дюймы		L	B	H	A	L1	L2	B1		
C1 <sup>1</sup> / <sub>2</sub> H-4-161 ...	40	1 <sup>1</sup> / <sub>2</sub>	1) ВН1 <sup>1</sup> / <sub>2</sub> Н-1 ст. фл. (К, П) 2) ВН1 <sup>1</sup> / <sub>2</sub> М-1К ст. фл.(П)	3) ВФ <sup>3</sup> / <sub>4</sub> Н-4 ст. (П) 4) ВН <sup>1</sup> / <sub>2</sub> Н-4 ст. (П)	420	400	400	260	30	150	200	24,0
C2H-4-162 ...	50	2	1) ВН2Н-1 ст. фл. (К, П) 2) ВН2М-1К ст. фл. (П)	3) ВФ <sup>3</sup> / <sub>4</sub> Н-4 ст. (П) 4) ВН <sup>1</sup> / <sub>2</sub> Н-4 ст. (П)	480	410	422	273	40	160	205	29,5
C2 <sup>1</sup> / <sub>2</sub> H-4-61 ...	65	2 <sup>1</sup> / <sub>2</sub>	1) ВН2 <sup>1</sup> / <sub>2</sub> Н-1 ст. (К, П) 2) ВН2 <sup>1</sup> / <sub>2</sub> М-1К ст. (П)	3) ВФ <sup>3</sup> / <sub>4</sub> Н-4 ст. (П) 4) ВН <sup>1</sup> / <sub>2</sub> Н-4 ст. (П)	540	430	486	290	45	180	215	48,0
C3H-4-62 ...	80	3	1) ВН3Н-1 ст. (К, П) 2) ВН3М-1К ст. (П)	3) ВФ <sup>3</sup> / <sub>4</sub> Н-4 ст. (П) 4) ВН <sup>1</sup> / <sub>2</sub> Н-4 ст. (П)	620	440	525	296	37	236	220	69,5
C4H-4-63 ...	100	4	1) ВН4Н-1 ст. (К, П) 2) ВН4М-1К ст. (П)	3) ВФ <sup>3</sup> / <sub>4</sub> Н-4 ст. (П) 4) ВН <sup>1</sup> / <sub>2</sub> Н-4 ст. (П)	700	470	545	309	50	250	235	76,0
C5H-4-172 ...	125	5	1) ВН5Н-1 ст. (К, П) 2) ВН5М-1К ст. (П)	3) ВФ <sup>3</sup> / <sub>4</sub> Н-4 ст. (П) 4) ВН <sup>1</sup> / <sub>2</sub> Н-4 ст. (П)	800	490	685	375		300	245	122
C8H-4-69 ...	200	8	1) ВН8Н-1 ст. (К, П) 2) ВН8М-1К ст. (П)	3) ВФ1Н-4 ст. (П) 4) ВН <sup>1</sup> / <sub>2</sub> Н-4 ст. (П)	1205	585	935	435	80	440	300	300

ОСНОВНЫЕ ТИПЫ  
БЛОКОВ  
ЭЛЕКТРОМАГНИТНЫХ  
КЛАПАНОВ



Рис. 22-32



Рис. 22-33

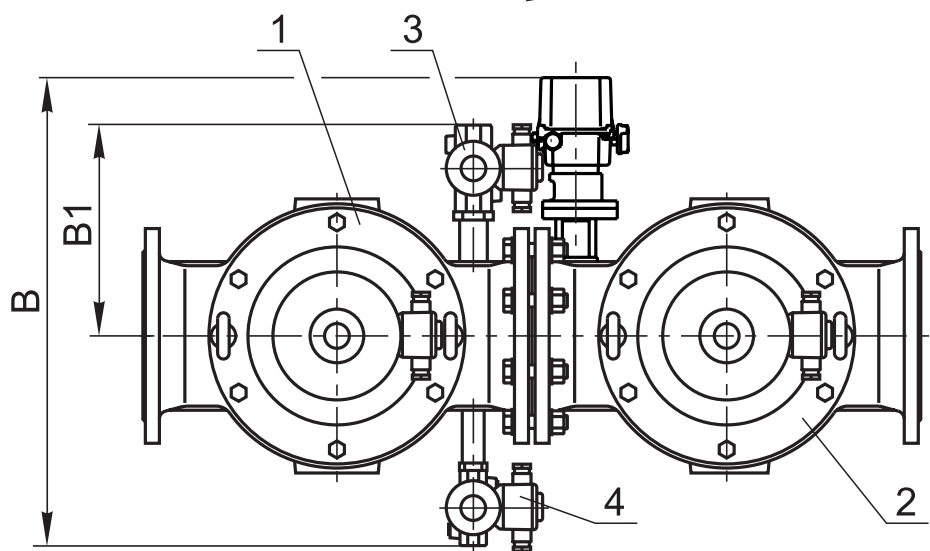
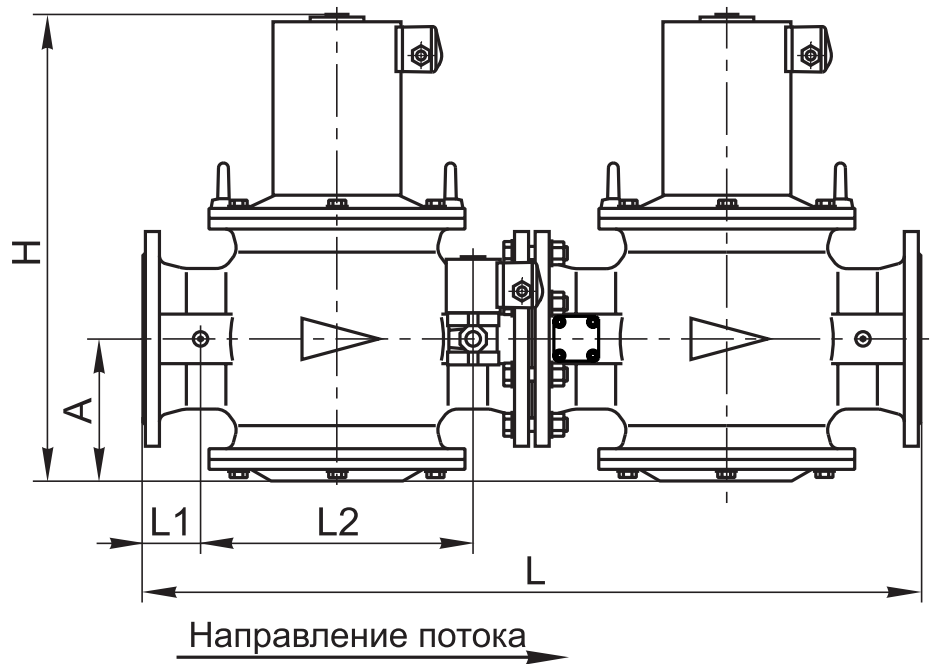

Схема 10.2

Блок (рис. 22-32, 22-33) состоит из следующих основных узлов и деталей:

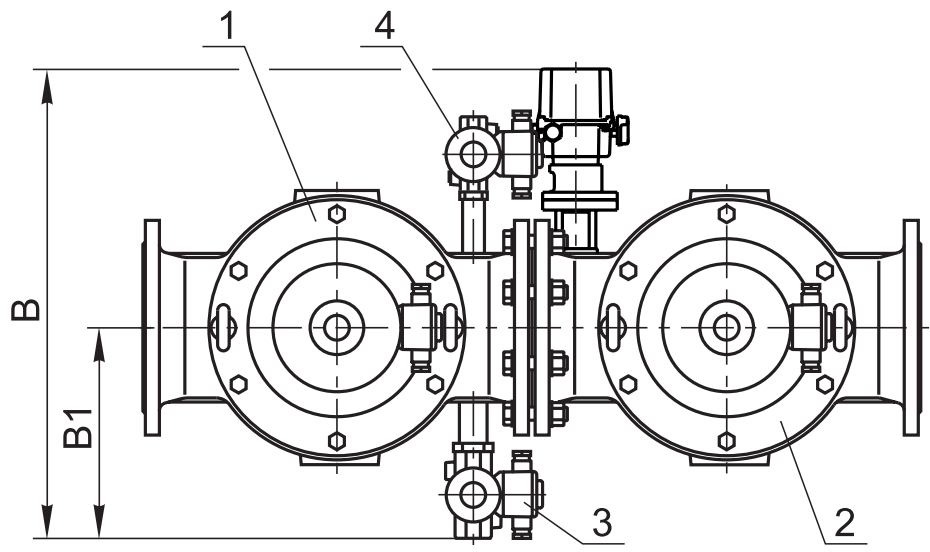
- основного запорного клапана 1;
- рабочего клапана 2 со встроенной дроссельной заслонкой;
- клапана свечи безопасности 3;
- клапана запальной горелки 4.

Клапан свечи безопасности может располагаться слева по ходу газа (рис. 22-32) или справа (рис. 22-33).

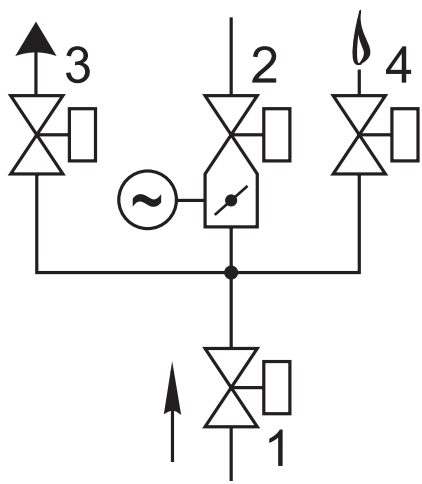
Материал корпусов основных клапанов (поз. 1, 2):

- сталь - для DN 150, 250, 300;
- чугун - для DN 150.

Материал корпусов обвязочных клапанов (поз. 3, 4) - сталь; возможно исполнение из алюминиевых сплавов.

При заказе блока необходимо обязательно указать исполнение: **СТАЛЬ**.

Обозначение	Номинальный диаметр DN		№, тип клапана в схеме	Основные размеры, мм, не более							Масса, кг, не более	
	мм	дюймы		L	B	H	A	L1	L2	B1		
С6Н-4-68 ...	150	6	1) ВН6Н-1 ст. (К, П) 2) ВН6М-1К ст. (П)	3) ВФ1Н-4 ст. (П) 4) ВН <sup>1</sup> / <sub>2</sub> Н-4 ст. (П)	945	590* 605**	525	175	70	330	270	213
С10Н-4-137 ...	250	10	1) ВН10Н-1 ст. (К, П) 2) ВН10М-1К ст. (П)	3) ВФ1Н-4 ст. (П) 4) ВН <sup>1</sup> / <sub>2</sub> Н-4 ст. (П)	1405	785* 805**	855	300	80	540	330	610
С12Н-4-138 ...	300	12	1) ВН12Н-1 ст. (К, П) 2) ВН12М-1К ст. (П)	3) ВФ1Н-4 ст. (П) 4) ВН <sup>1</sup> / <sub>2</sub> Н-4 ст. (П)	1705	855* 875**	1070	350	100	650	360	890

\* Для левого исполнения блоков (рис. 22-32).

\*\* Для правого исполнения блоков (рис. 22-33).

ОСНОВНЫЕ ТИПЫ  
БЛОКОВ  
ЭЛЕКТРОМАГНИТНЫХ  
КЛАПАНОВ



Схема 11



Рис. 22-34

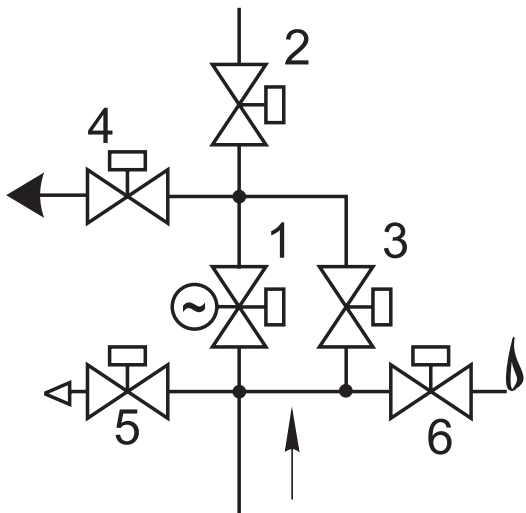
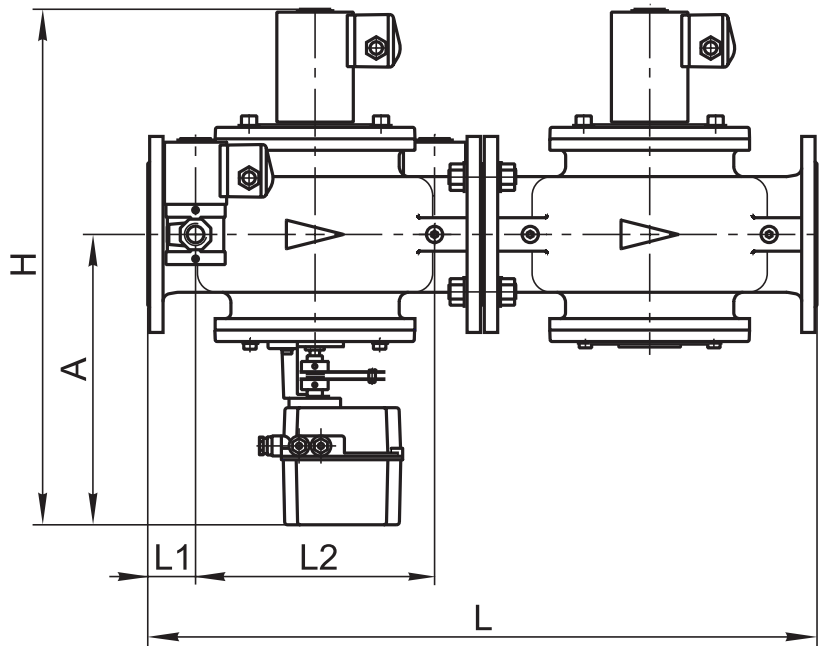

Рис. 22-35

Блок (рис. 22-34, 22-35) состоит из следующих основных узлов и деталей:

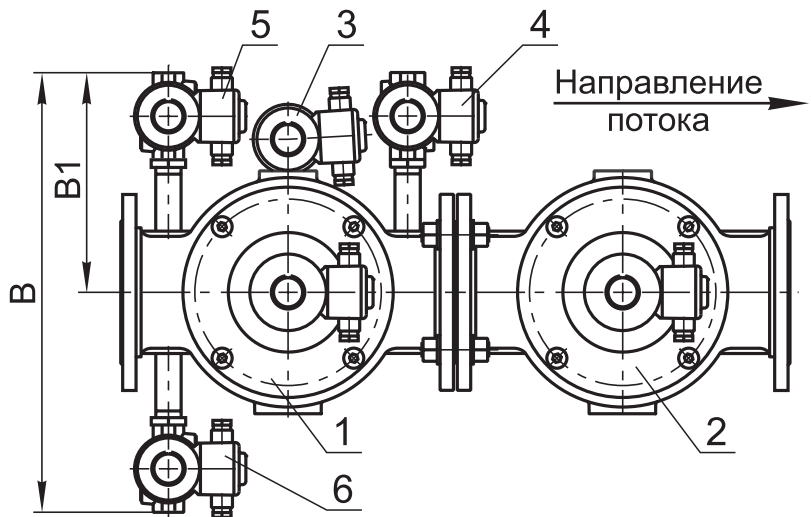
- основного запорного клапана 1 с электромеханическим регулятором расхода;
- рабочего клапана 2;
- клапана контроля плотности 3;
- клапана свечи безопасности 4;
- клапана продувочного 5;
- клапана запальной горелки 6.

Клапан свечи безопасности и продувочный клапан могут располагаться слева по ходу газа (рис. 22-34) или справа (рис. 22-35).

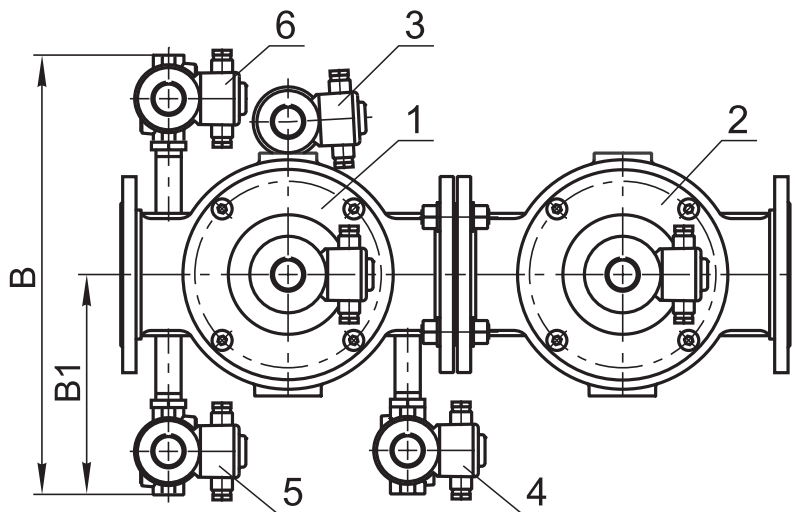
Материал корпусов основных клапанов (поз. 1, 2):

- сталь - для DN 100, 125, 200;
- чугун - для DN 200.

Материал корпусов обвязочных клапанов (поз. 3, 4, 5, 6) - сталь; возможно исполнение из алюминиевых сплавов.

При заказе блока необходимо обязательно указать исполнение: **СТАЛЬ**.

Обозначение	Номинальный диаметр DN		№, тип клапана в схеме	Основные размеры, мм, не более							Масса, кг, не более	
	мм	дюймы		L	B	H	A	L1	L2	B1		
C4H-6-70 ...	100	4	1) ВН4М-1К ст. (К, П) 2) ВН4Н-1 ст. (П) 3) ВН <sup>1</sup> / <sub>2</sub> НБ-4 ст. (П)	4) ВФ <sup>3</sup> / <sub>4</sub> Н-4 ст. (П) 5) ВН <sup>3</sup> / <sub>4</sub> Н-4 ст. (П) 6) ВН <sup>1</sup> / <sub>2</sub> Н-4 ст. (П)	700	470	545	309	50	250	235	80,5
C5H-6-173 ...	125	5	1) ВН5М-1К ст. (К, П) 2) ВН5Н-1 ст. (П) 3) ВН <sup>1</sup> / <sub>2</sub> НБ-4 ст. (П)	4) ВФ <sup>3</sup> / <sub>4</sub> Н-4 ст. (П) 5) ВН <sup>3</sup> / <sub>4</sub> Н-4 ст. (П) 6) ВН <sup>1</sup> / <sub>2</sub> Н-4 ст. (П)	800	490	685	375		300	245	128
C8H-6-72 ...	200	8	1) ВН8М-1К ст. (К, П) 2) ВН8Н-1 ст. (П) 3) ВН <sup>1</sup> / <sub>2</sub> НБ-4 ст. (П)	4) ВФ1Н-4 ст. (П) 5) ВН <sup>3</sup> / <sub>4</sub> Н-4 ст. (П) 6) ВН <sup>1</sup> / <sub>2</sub> Н-4 ст. (П)	1205	585	935	435	80	440	300	305

## ОСНОВНЫЕ ТИПЫ БЛОКОВ ЭЛЕКТРОМАГНИТНЫХ КЛАПАНОВ



Схема 12



Рис. 22-36

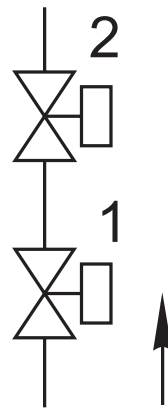

Блок (рис. 22-36) состоит из следующих основных узлов и деталей:

- основного запорного клапана 1;
- рабочего клапана 2.

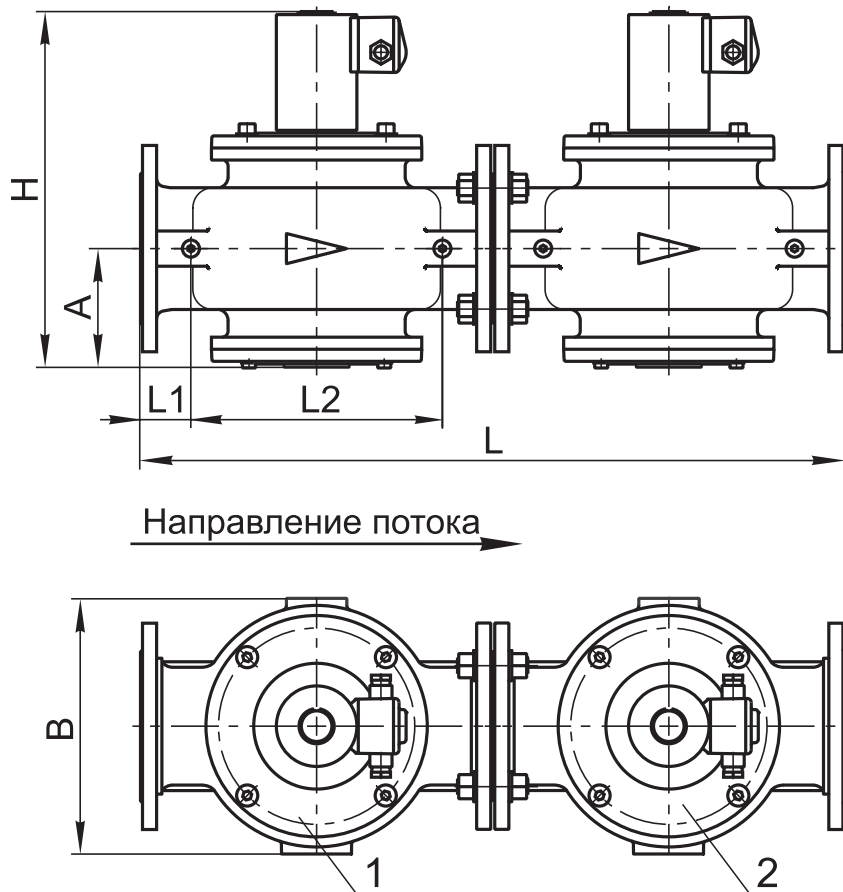
Материал корпусов основных клапанов:

- сталь - для DN 25 - 300;
- чугун - для DN 150, 200.

При заказе блока необходимо обязательно указать исполнение: **СТАЛЬ**.

Обозначение	Номинальный диаметр DN		№, тип клапана в схеме	Основные размеры, мм, не более						Масса, кг, не более
	мм	дюймы		L	B	H	A	L1	L2	
C1H-2-80 ...	25	1	1) ВН1Н-4 ст. фл. (К, П) 2) ВН1Н-4 ст. фл. (П)	320	100	153	50	30	100	8,5
C1 <sup>1</sup> / <sub>2</sub> H-2-81 ...	40	1 <sup>1</sup> / <sub>2</sub>	1) ВН1 <sup>1</sup> / <sub>2</sub> Н-1 ст. фл. (К, П) 2) ВН1 <sup>1</sup> / <sub>2</sub> Н-1 ст. фл. (П)	420	160	215	75	30	150	21,5
C2H-2-82 ...	50	2	1) ВН2Н-1 ст. фл. (К, П) 2) ВН2Н-1 ст. фл. (П)	480	155	235	87	40	160	26,0
C2 <sup>1</sup> / <sub>2</sub> H-2-83 ...	65	2 <sup>1</sup> / <sub>2</sub>	1) ВН2 <sup>1</sup> / <sub>2</sub> Н-1 ст. (К, П) 2) ВН2 <sup>1</sup> / <sub>2</sub> Н-1 ст. (П)	540	200	290	94	45	180	38,0
C3H-2-84 ...	80	3	1) ВН3Н-1 ст. (К, П) 2) ВН3Н-1 ст. (П)	620	230	340	112	37	236	60,0
C4H-2-85 ...	100	4	1) ВН4Н-1 ст. (К, П) 2) ВН4Н-1 ст. (П)	700	260	360	121	50	250	67,0
C5H-2-174 ...	125	5	1) ВН5Н-1 ст. (К, П) 2) ВН5Н-1 ст. (П)	800	305	465	165		300	110
C6H-2-86 ...	150	6	1) ВН6Н-1 ст. (К, П) 2) ВН6Н-1 ст. (П)	945	425	568	175	70	330	203
C8H-2-87 ...	200	8	1) ВН8Н-1 ст. (К, П) 2) ВН8Н-1 ст. (П)	1205	500	727	230	80	440	291
C10H-2-141 ...	250	10	1) ВН10Н-1 ст. (К, П) 2) ВН10Н-1 ст. (П)	1405	590	855	300		540	560
C12H-2-142 ...	300	12	1) ВН12Н-1 ст. (К, П) 2) ВН12Н-1 ст. (П)	1705	660	1070	350	100	650	840

## ОСНОВНЫЕ ТИПЫ БЛОКОВ ЭЛЕКТРОМАГНИТНЫХ КЛАПАНОВ



Схема 13



Рис. 22-37

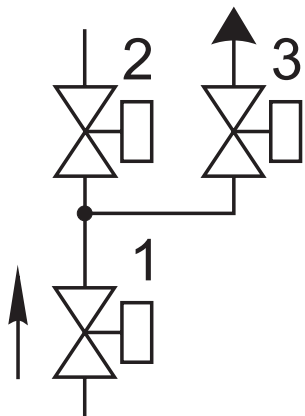

Рис. 22-38

Блок (рис. 22-37, 22-38) состоит из следующих основных узлов и деталей:

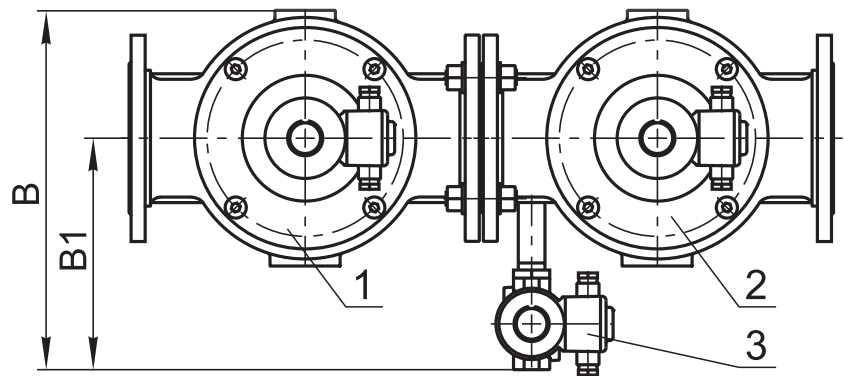
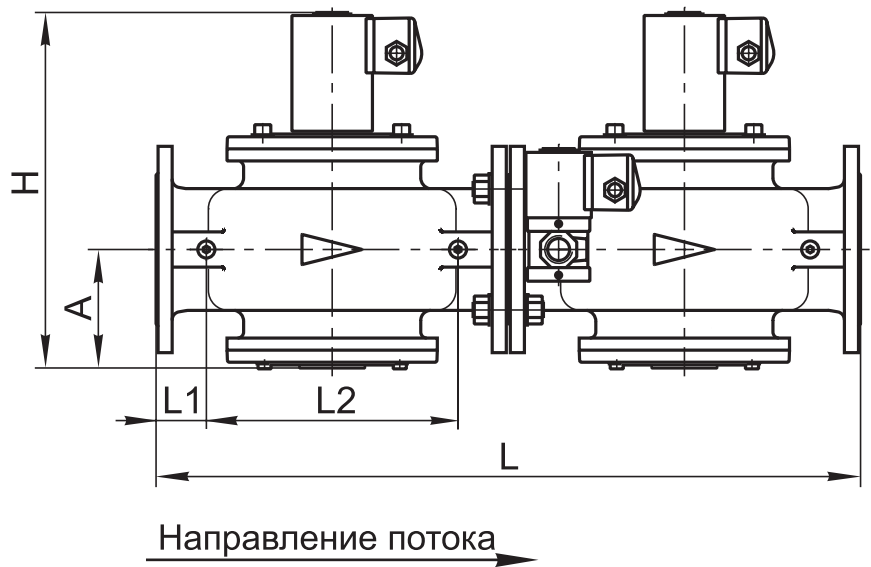
- основного запорного клапана 1;
- рабочего клапана 2;
- клапана свечи безопасности 3.

Клапан свечи безопасности может располагаться справа по ходу газа (рис. 22-37) или слева (рис. 22-38).

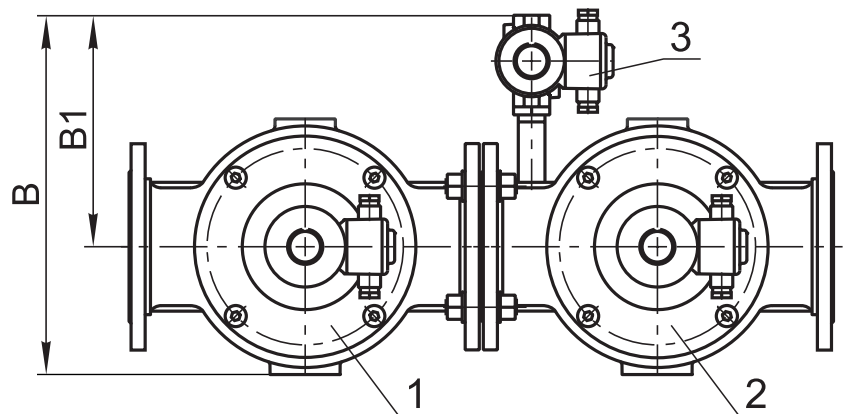
Материал корпусов основных клапанов (поз. 1, 2):

- сталь - для DN 50 - 300;
- чугун - для DN 150, 200.

Материал корпуса клапана свечи безопасности (поз. 3) - сталь; возможно исполнение из алюминиевого сплава.

При заказе блока необходимо обязательно указать исполнение: **СТАЛЬ**.

Обозначение	Номинальный диаметр DN		№, тип клапана в схеме	Основные размеры, мм, не более						Масса, кг, не более		
	мм	дюймы		L	B	H	A	L1	L2		B1	
C2H-3-95 ...	50	2	1) ВН2Н-1 ст. фл. (К, П) 2) ВН2Н-1 ст. фл. (П)	3) ВФ <sup>3/4</sup> Н-4 ст. (П)	480	285	235	87	40	160	205	29,0
C2 <sup>1/2</sup> Н-3-96 ...	65	2 <sup>1/2</sup>	1) ВН2 <sup>1/2</sup> Н-1 ст. (К, П) 2) ВН2 <sup>1/2</sup> Н-1 ст. (П)	3) ВФ <sup>3/4</sup> Н-4 ст. (П)	540	315	290	94	45	180	215	41,5
C3H-3-97 ...	80	3	1) ВН3Н-1 ст. (К, П) 2) ВН3Н-1 ст. (П)	3) ВФ <sup>3/4</sup> Н-4 ст. (П)	620	340	340	112	37	236	220	63,0
C4H-3-98 ...	100	4	1) ВН4Н-1 ст. (К, П) 2) ВН4Н-1 ст. (П)	3) ВФ <sup>3/4</sup> Н-4 ст. (П)	700	355	360	121	50	250	235	69,5
C5H-3-175 ...	125	5	1) ВН5Н-1 ст. (К, П) 2) ВН5Н-1 ст. (П)	3) ВФ <sup>3/4</sup> Н-4 ст. (П)	800	400	465	165		300	245	114
C6H-3-99 ...	150	6	1) ВН6Н-1 ст. (К, П) 2) ВН6Н-1 ст. (П)	3) ВФ1Н-4 ст. (П)	945	440	568	175	70	330	270	205
C8H-3-100 ...	200	8	1) ВН8Н-1 ст. (К, П) 2) ВН8Н-1 ст. (П)	3) ВФ1Н-4 ст. (П)	1205	520	727	225	80	440	300	292
C10H-3-143 ...	250	10	1) ВН10Н-1 ст. (К, П) 2) ВН10Н-1 ст. (П)	3) ВФ1Н-4 ст. (П)	1405	590	855	300		540	320	565
C12H-3-144 ...	300	12	1) ВН12Н-1 ст. (К, П) 2) ВН12Н-1 ст. (П)	3) ВФ1Н-4 ст. (П)	1705	660	1070	350	100	650	340	845

## ОСНОВНЫЕ ТИПЫ БЛОКОВ ЭЛЕКТРОМАГНИТНЫХ КЛАПАНОВ



Схема 14



Рис. 22-39

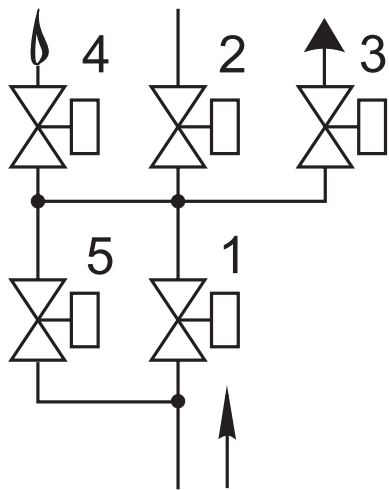

Рис. 22-40

Блок (рис. 22-39, 22-40) состоит из следующих основных узлов и деталей:

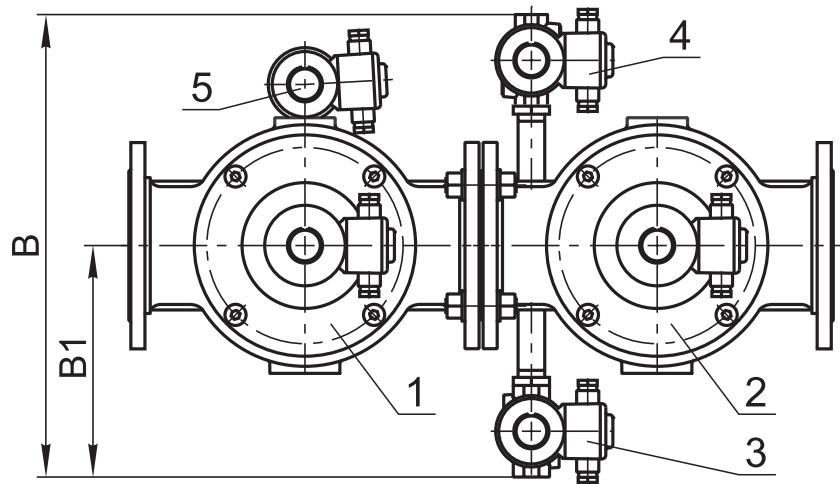
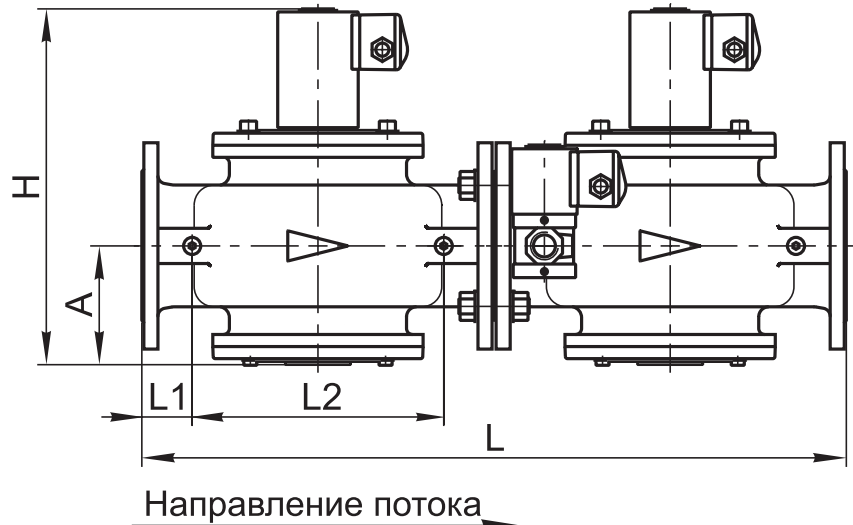
- основного запорного клапана 1;
- рабочего клапана 2;
- клапана свечи безопасности 3;
- клапана запальной горелки 4;
- клапана контроля плотности 5.

Клапан свечи безопасности может располагаться справа по ходу газа (рис. 22-39) или слева (рис. 22-40).

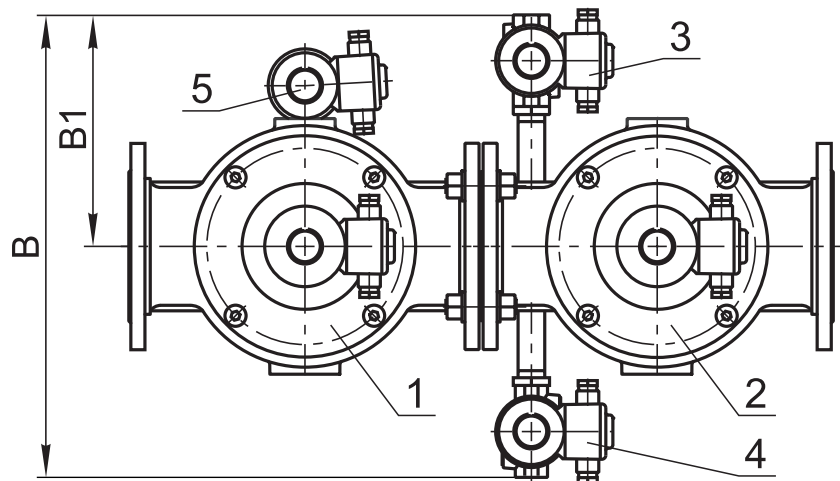
Материал корпусов основных клапанов (поз. 1, 2):

- сталь - для DN 65 - 300;
- чугун - для DN 150, 200.

Материал корпусов обвязочных клапанов (поз. 3, 4, 5) - сталь; возможно исполнение из алюминиевых сплавов.

При заказе блока необходимо обязательно указать исполнение: **СТАЛЬ**.

Обозначение	Номинальный диаметр DN		№, тип клапана в схеме	Основные размеры, мм, не более						Масса, кг, не более		
	мм	дюймы		L	B	H	A	L1	L2		B1	
C2 <sup>1</sup> / <sub>2</sub> H-5-101 ...	65	2 <sup>1</sup> / <sub>2</sub>	1) ВН2 <sup>1</sup> / <sub>2</sub> H-1 ст. (К, П) 2) ВН2 <sup>1</sup> / <sub>2</sub> H-1 ст. (П) 3) ВФ <sup>3</sup> / <sub>4</sub> H-4 ст. (П)	4) ВН <sup>1</sup> / <sub>2</sub> H-4 ст. (П) 5) ВН <sup>1</sup> / <sub>2</sub> HБ-4 ст. (П)	540	430	290	94	45	180	215	47,5
C3H-5-102 ...	80	3	1) ВН3H-1 ст. (К, П) 2) ВН3H-1 ст. (П) 3) ВФ <sup>3</sup> / <sub>4</sub> H-4 ст. (П)	4) ВН <sup>1</sup> / <sub>2</sub> H-4 ст. (П) 5) ВН <sup>1</sup> / <sub>2</sub> HБ-4 ст. (П)	620	440	340	112	37	236	220	69,0
C4H-5-103 ...	100	4	1) ВН4H-1 ст. (К, П) 2) ВН4H-1 ст. (П) 3) ВФ <sup>3</sup> / <sub>4</sub> H-4 ст. (П)	4) ВН <sup>1</sup> / <sub>2</sub> H-4 ст. (П) 5) ВН <sup>1</sup> / <sub>2</sub> HБ-4 ст. (П)	700	470	360	121	50	250	235	75,5
C5H-5-176 ...	125	5	1) ВН5H-1 ст. (К, П) 2) ВН5H-1 ст. (П) 3) ВФ <sup>3</sup> / <sub>4</sub> H-4 ст. (П)	4) ВН <sup>1</sup> / <sub>2</sub> H-4 ст. (П) 5) ВН <sup>1</sup> / <sub>2</sub> HБ-4 ст. (П)	800	490	465	165		300	245	120
C6H-5-104 ...	150	6	1) ВН6H-1 ст. (К, П) 2) ВН6H-1 ст. (П) 3) ВФ1H-4 ст. (П)	4) ВН <sup>1</sup> / <sub>2</sub> H-4 ст. (П) 5) ВН <sup>1</sup> / <sub>2</sub> HБ-4 ст. (П)	945	530	568	175	70	330	270	210
C8H-5-105 ...	200	8	1) ВН8H-1 ст. (К, П) 2) ВН8H-1 ст. (П) 3) ВФ1H-4 ст. (П)	4) ВН <sup>1</sup> / <sub>2</sub> H-4 ст. (П) 5) ВН <sup>1</sup> / <sub>2</sub> HБ-4 ст. (П)	1205	610	727	230	80	440	300	297
C10H-5-145 ...	250	10	1) ВН10H-1 ст. (К, П) 2) ВН10H-1 ст. (П) 3) ВФ1H-4 ст. (П)	4) ВН <sup>1</sup> / <sub>2</sub> H-4 ст. (П) 5) ВН <sup>1</sup> / <sub>2</sub> HБ-4 ст. (П)	1405	640	855	300		540	330	575
C12H-5-146 ...	300	12	1) ВН12H-1 ст. (К, П) 2) ВН12H-1 ст. (П) 3) ВФ1H-4 ст. (П)	4) ВН <sup>1</sup> / <sub>2</sub> H-4 ст. (П) 5) ВН <sup>1</sup> / <sub>2</sub> HБ-4 ст. (П)	1705	700	1070	350	100	650	360	855

## ОСНОВНЫЕ ТИПЫ БЛОКОВ ЭЛЕКТРОМАГНИТНЫХ КЛАПАНОВ



Рис. 22-41



Рис. 22-42

Блок (рис. 22-41, 22-42) состоит из следующих основных узлов и деталей:

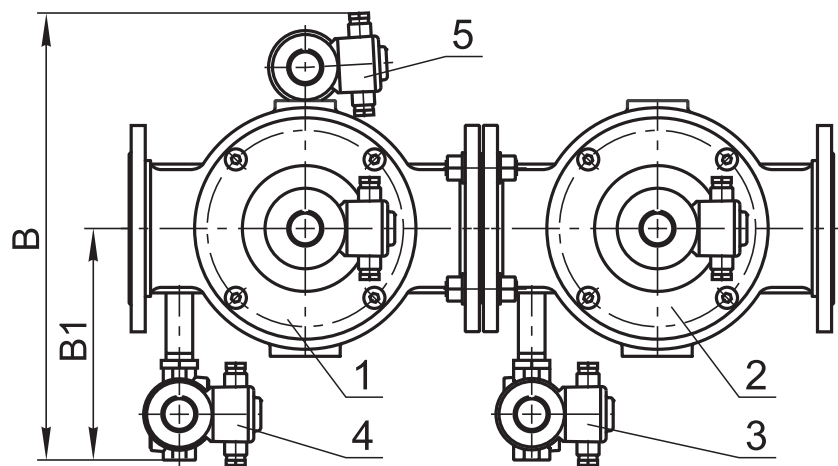
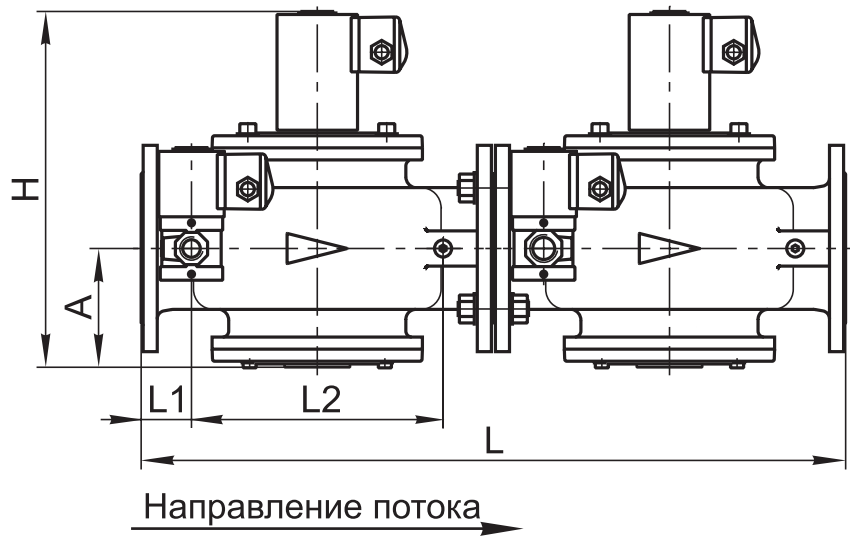
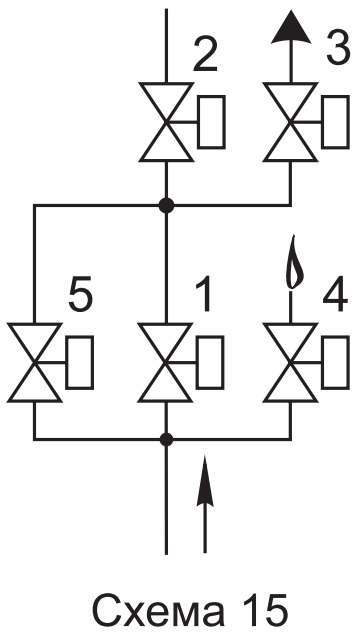
- основного запорного клапана 1;
- рабочего клапана 2;
- клапана свечи безопасности 3;
- клапана запальной горелки 4;
- клапана контроля плотности 5.

Клапаны свечи безопасности и запальной горелки могут располагаться справа по ходу газа (рис. 22-41) или слева (рис. 22-42).

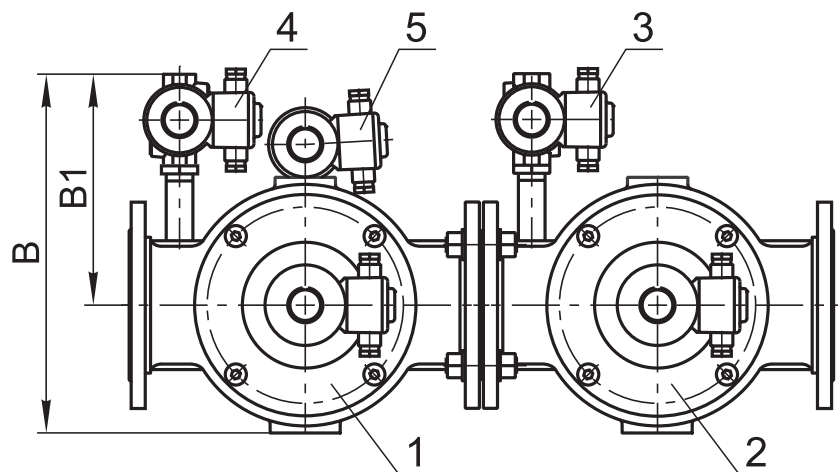
Материал корпусов основных клапанов (поз. 1, 2):

- сталь - для DN 65 - 300;
- чугун - для DN 150, 200.

Материал корпусов обвязочных клапанов (поз. 3, 4, 5) - сталь; возможно исполнение из алюминиевых сплавов.

При заказе блока необходимо обязательно указать исполнение: **СТАЛЬ**.

Обозначение	Номинальный диаметр DN		№, тип клапана в схеме	Основные размеры, мм, не более							Масса, кг, не более	
	мм	дюймы		L	B*	H	A	L1	L2	B1		
C2 <sup>1</sup> / <sub>2</sub> H-5-106 ...	65	2 <sup>1</sup> / <sub>2</sub>	1) ВН2 <sup>1</sup> / <sub>2</sub> H-1 ст. (К, П) 2) ВН2 <sup>1</sup> / <sub>2</sub> H-1 ст. (П) 3) ВФ <sup>3</sup> / <sub>4</sub> H-4 ст. (П)	4) ВН <sup>1</sup> / <sub>2</sub> H-4 ст. (П) 5) ВН <sup>1</sup> / <sub>2</sub> НБ-4 ст. (П)	540	385	290	94	45	180	215	47,5
C3H-5-107 ...	80	3	1) ВН3H-1 ст. (К, П) 2) ВН3H-1 ст. (П) 3) ВФ <sup>3</sup> / <sub>4</sub> H-4 ст. (П)	4) ВН <sup>1</sup> / <sub>2</sub> H-4 ст. (П) 5) ВН <sup>1</sup> / <sub>2</sub> НБ-4 ст. (П)	620	410	340	112	37	236	220	69,0
C4H-5-108 ...	100	4	1) ВН4H-1 ст. (К, П) 2) ВН4H-1 ст. (П) 3) ВФ <sup>3</sup> / <sub>4</sub> H-4 ст. (П)	4) ВН <sup>1</sup> / <sub>2</sub> H-4 ст. (П) 5) ВН <sup>1</sup> / <sub>2</sub> НБ-4 ст. (П)	700	450	360	121	50	250	235	75,5
C5H-5-177 ...	125	5	1) ВН5H-1 ст. (К, П) 2) ВН5H-1 ст. (П) 3) ВФ <sup>3</sup> / <sub>4</sub> H-4 ст. (П)	4) ВН <sup>1</sup> / <sub>2</sub> H-4 ст. (П) 5) ВН <sup>1</sup> / <sub>2</sub> НБ-4 ст. (П)	800	475	465	165		300	245	120
C6H-5-109 ...	150	6	1) ВН6H-1 ст. (К, П) 2) ВН6H-1 ст. (П) 3) ВФ1H-4 ст. (П)	4) ВН <sup>1</sup> / <sub>2</sub> H-4 ст. (П) 5) ВН <sup>1</sup> / <sub>2</sub> НБ-4 ст. (П)	945	530	568	175	70	330	270	210
C8H-5-110 ...	200	8	1) ВН8H-1 ст. (К, П) 2) ВН8H-1 ст. (П) 3) ВФ1H-4 ст. (П)	4) ВН <sup>1</sup> / <sub>2</sub> H-4 ст. (П) 5) ВН <sup>1</sup> / <sub>2</sub> НБ-4 ст. (П)	1205	610	727	230	80	440	300	297
C10H-5-147 ...	250	10	1) ВН10H-1 ст. (К, П) 2) ВН10H-1 ст. (П) 3) ВФ1H-4 ст. (П)	4) ВН <sup>1</sup> / <sub>2</sub> H-4 ст. (П) 5) ВН <sup>1</sup> / <sub>2</sub> НБ-4 ст. (П)	1405	680	855	300		540	320	575
C12H-5-148 ...	300	12	1) ВН12H-1 ст. (К, П) 2) ВН12H-1 ст. (П) 3) ВФ1H-4 ст. (П)	4) ВН <sup>1</sup> / <sub>2</sub> H-4 ст. (П) 5) ВН <sup>1</sup> / <sub>2</sub> НБ-4 ст. (П)	1705	750	1070	350	100	650	340	855

\* Габаритный размер «В» (ширина) приведен для правого исполнения блоков (рис. 22-41). Для левого исполнения блоков (рис. 22-42) данный размер необходимо уменьшить на 75 мм.

ОСНОВНЫЕ ТИПЫ  
БЛОКОВ  
ЭЛЕКТРОМАГНИТНЫХ  
КЛАПАНОВ



Схема 16



Направление потока

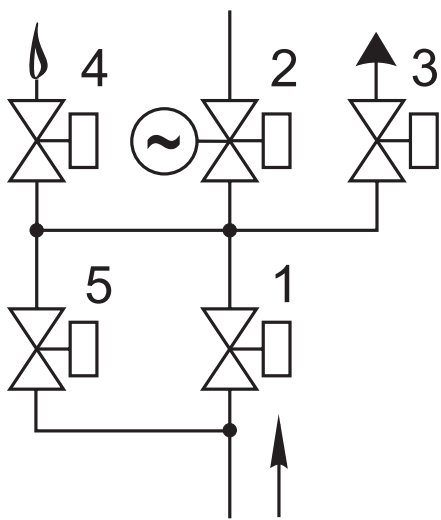
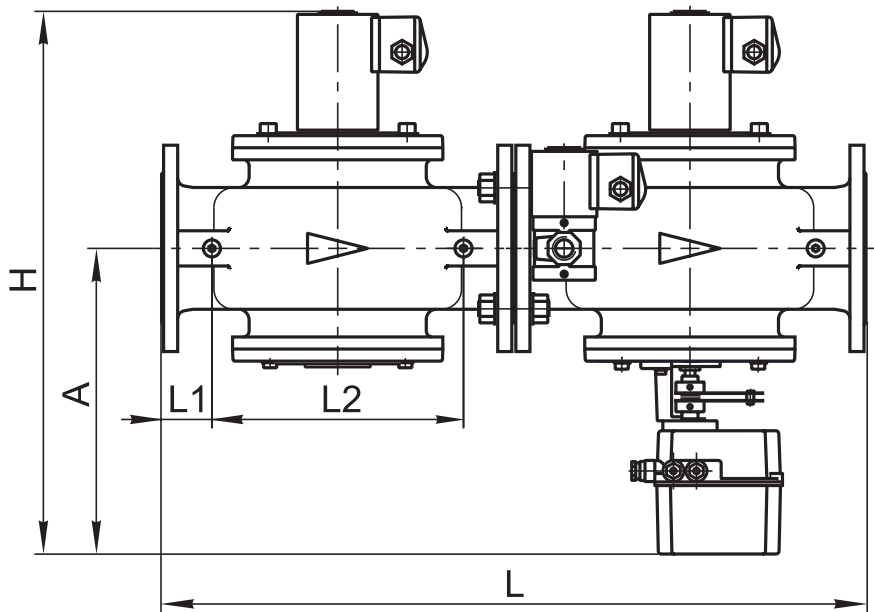

Рис. 22-43



Рис. 22-44

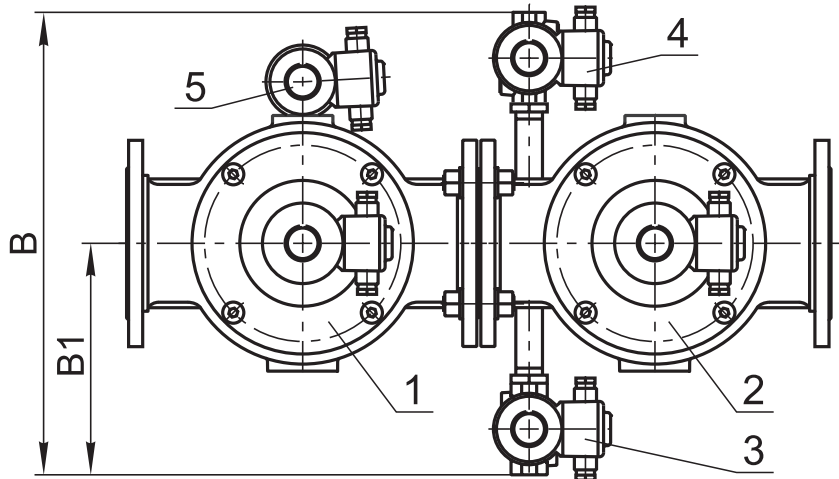

Блок (рис. 22-43, 22-44) состоит из следующих основных узлов и деталей:

- основного запорного клапана 1;
- рабочего клапана 2 с электромеханическим регулятором расхода;
- клапана свечи безопасности 3;
- клапана запальной горелки 4;
- клапана контроля плотности 5.

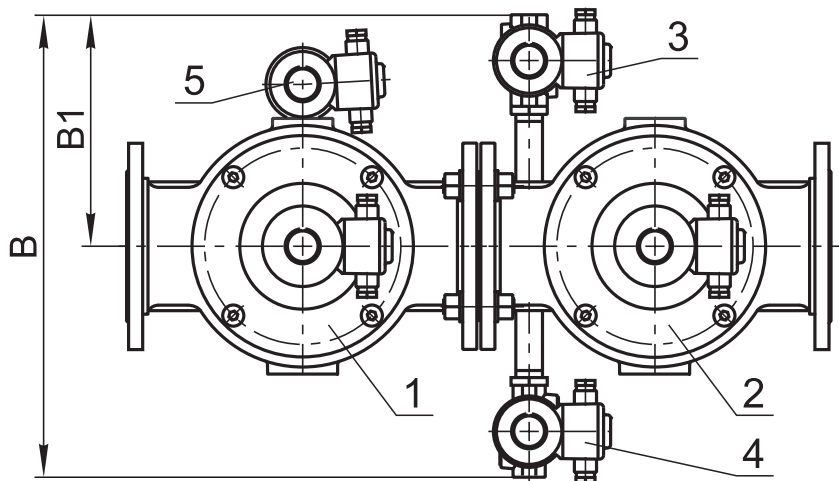
Клапан свечи безопасности может располагаться справа по ходу газа (рис. 22-43) или слева (рис. 22-44).

Материал корпусов основных клапанов (поз. 1, 2):

- сталь - для DN 65 - 200;
- чугун - для DN 200.

Материал корпусов обвязочных клапанов (поз. 3, 4, 5) - сталь; возможно исполнение из алюминиевых сплавов.

При заказе блока необходимо обязательно указать исполнение: **СТАЛЬ**.

Обозначение	Номинальный диаметр DN		№, тип клапана в схеме	Основные размеры, мм, не более							Масса, кг, не более	
	мм	дюймы		L	B	H	A	L1	L2	B1		
C2 <sup>1</sup> / <sub>2</sub> H-5-111 ...	65	2 <sup>1</sup> / <sub>2</sub>	1) ВН2 <sup>1</sup> / <sub>2</sub> H-1 ст. (К, П) 2) ВН2 <sup>1</sup> / <sub>2</sub> M-1К ст. (П) 3) ВФ <sup>3</sup> / <sub>4</sub> H-4 ст. (П)	4) ВН <sup>1</sup> / <sub>2</sub> H-4 ст. (П) 5) ВН <sup>1</sup> / <sub>2</sub> НБ-4 ст. (П)	540	430	486	290	45	180	215	50,5
C3H-5-112 ...	80	3	1) ВН3H-1 ст. (К, П) 2) ВН3M-1К ст. (П) 3) ВФ <sup>3</sup> / <sub>4</sub> H-4 ст. (П)	4) ВН <sup>1</sup> / <sub>2</sub> H-4 ст. (П) 5) ВН <sup>1</sup> / <sub>2</sub> НБ-4 ст. (П)	620	440	525	296	37	236	220	72,5
C4H-5-113 ...	100	4	1) ВН4H-1 ст. (К, П) 2) ВН4M-1К ст. (П) 3) ВФ <sup>3</sup> / <sub>4</sub> H-4 ст. (П)	4) ВН <sup>1</sup> / <sub>2</sub> H-4 ст. (П) 5) ВН <sup>1</sup> / <sub>2</sub> НБ-4 ст. (П)	700	470	545	309	50	250	235	78,5
C5H-5-178 ...	125	5	1) ВН5H-1 ст. (К, П) 2) ВН5M-1К ст. (П) 3) ВФ <sup>3</sup> / <sub>4</sub> H-4 ст. (П)	4) ВН <sup>1</sup> / <sub>2</sub> H-4 ст. (П) 5) ВН <sup>1</sup> / <sub>2</sub> НБ-4 ст. (П)	800	490	685	375		300	245	125
C8H-5-115 ...	200	8	1) ВН8H-1 ст. (К, П) 2) ВН8M-1К ст. (П) 3) ВФ1H-4 ст. (П)	4) ВН <sup>1</sup> / <sub>2</sub> H-4 ст. (П) 5) ВН <sup>1</sup> / <sub>2</sub> НБ-4 ст. (П)	1205	610	935	435	80	440	300	303

ОСНОВНЫЕ ТИПЫ  
БЛОКОВ  
ЭЛЕКТРОМАГНИТНЫХ  
КЛАПАНОВ



Схема 16



Направление потока

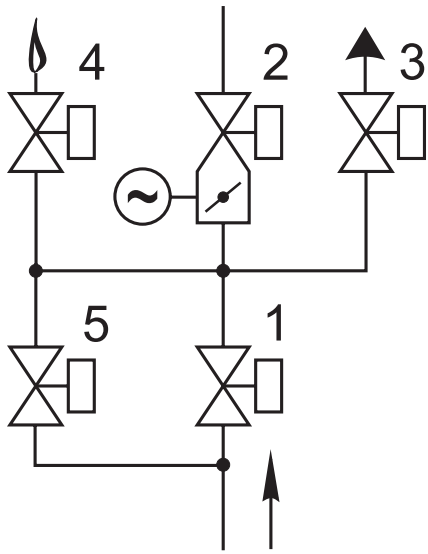
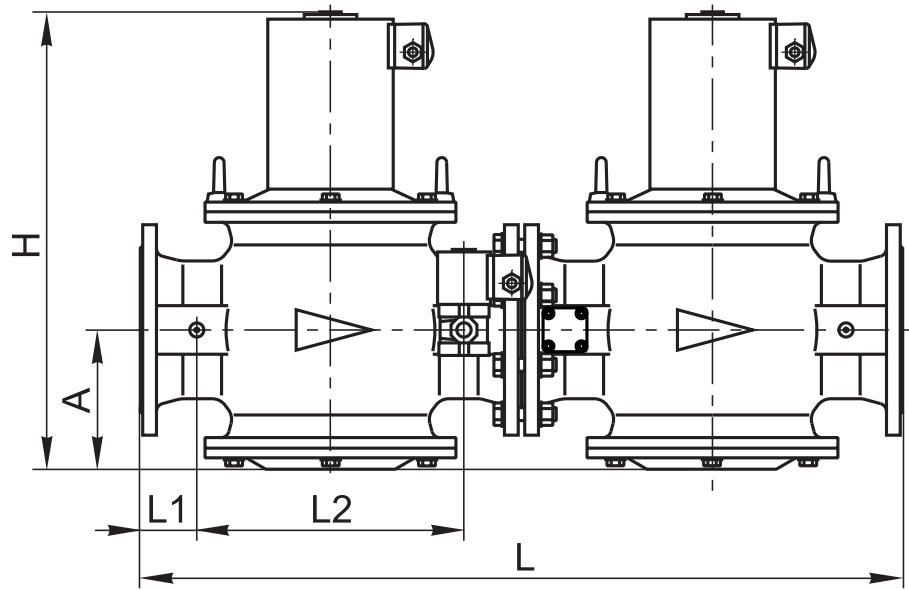

Рис. 22-45



Рис. 22-46

Блок (рис. 22-45, 22-46) состоит из следующих основных узлов и деталей:

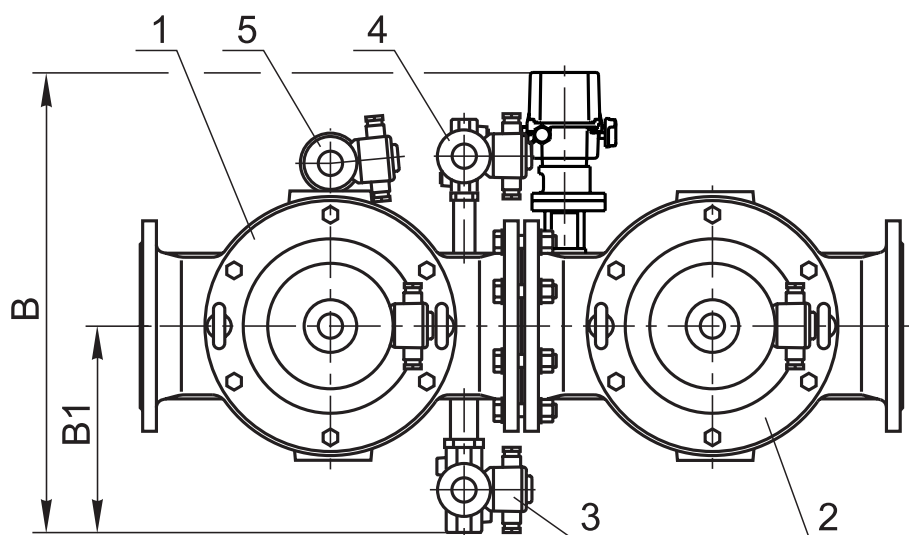
- основного запорного клапана 1;
- рабочего клапана 2 со встроенной дроссельной заслонкой;
- клапана свечи безопасности 3;
- клапана запальной горелки 4;
- клапана контроля плотности 5.

Клапан свечи безопасности может располагаться справа по ходу газа (рис. 22-45) или слева (рис. 22-46).

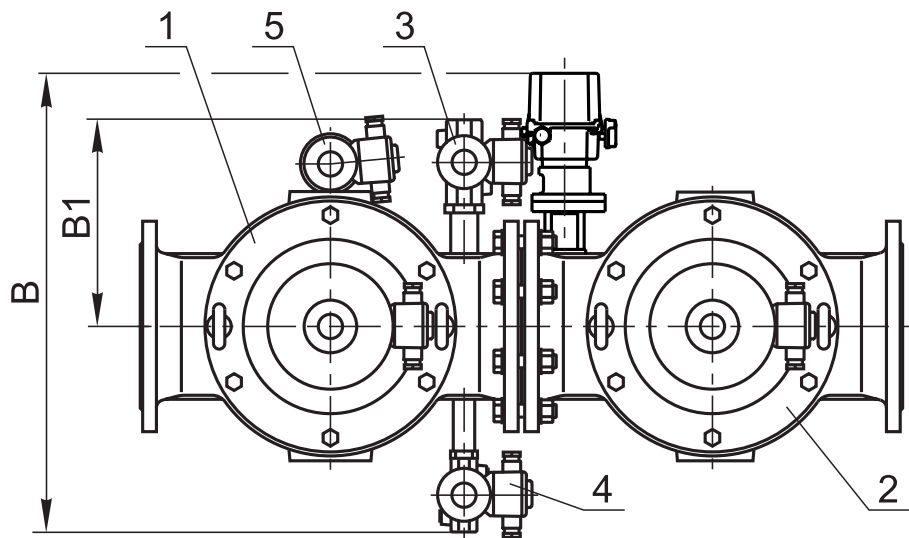
Материал корпусов основных клапанов (поз. 1, 2):

- сталь - для DN 150, 250, 300;
- чугун - для DN 150.

Материал корпусов обвязочных клапанов (поз. 3, 4, 5) - сталь; возможно исполнение из алюминиевых сплавов.

При заказе блока необходимо обязательно указать исполнение: **СТАЛЬ**.

Обозначение	Номинальный диаметр DN		№, тип клапана в схеме	Основные размеры, мм, не более						Масса, кг, не более		
	мм	дюймы		L	B	H	A	L1	L2		B1	
С6Н-5-114 ...	150	6	1) ВН6Н-1 ст. (К, П) 2) ВН6М-1К ст. (П) 3) ВФ1Н-4 ст. (П)	4) ВН <sup>1/2</sup> Н-4 ст. (П) 5) ВН <sup>1/2</sup> НБ-4 ст. (П)	945	605* 590**	775	175	70	330	270	215
С10Н-5-149 ...	250	10	1) ВН10Н-1 ст. (К, П) 2) ВН10М-1К ст. (П) 3) ВФ1Н-4 ст. (П)	4) ВН <sup>1/2</sup> Н-4 ст. (П) 5) ВН <sup>1/2</sup> НБ-4 ст. (П)	1405	805* 785**	1210	300	80	540	320	615
С12Н-5-150 ...	300	12	1) ВН12Н-1 ст. (К, П) 2) ВН12М-1К ст. (П) 3) ВФ1Н-4 ст. (П)	4) ВН <sup>1/2</sup> Н-4 ст. (П) 5) ВН <sup>1/2</sup> НБ-4 ст. (П)	1705	875* 855**	1345	330	100	650	340	895

\* Для правого исполнения блоков (рис. 22-45).

\*\* Для левого исполнения блоков (рис. 22-46).

ОСНОВНЫЕ ТИПЫ  
БЛОКОВ  
ЭЛЕКТРОМАГНИТНЫХ  
КЛАПАНОВ



Схема 17



Рис. 22-47

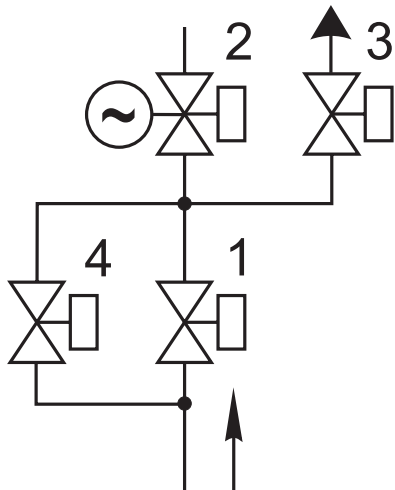

Рис. 22-48

Блок (рис. 22-47, 22-48) состоит из следующих основных узлов и деталей:

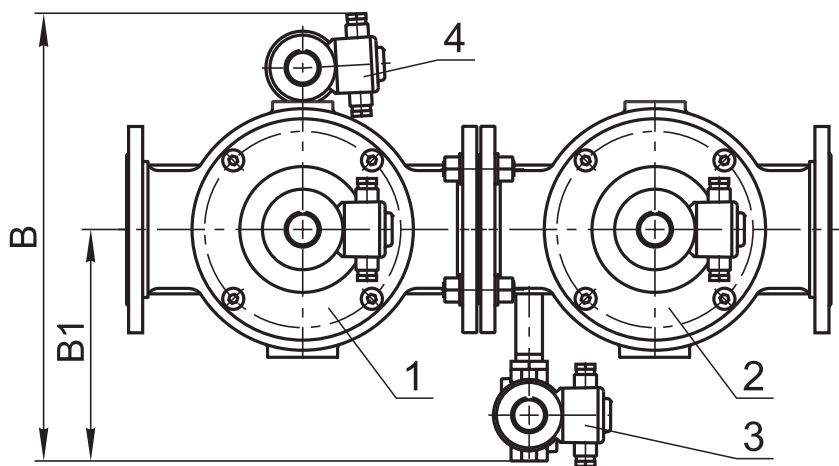
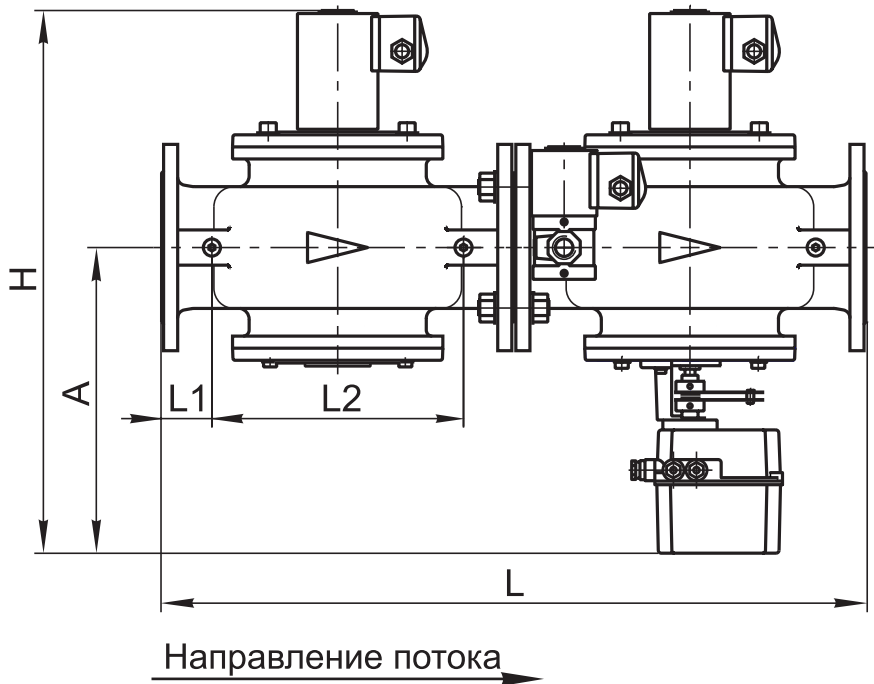
- основного запорного клапана 1;
- рабочего клапана 2 с электромеханическим регулятором расхода;
- клапана свечи безопасности 3;
- клапана контроля плотности 4.

Клапан свечи безопасности может располагаться справа по ходу газа (рис. 22-47) или слева (рис. 22-48).

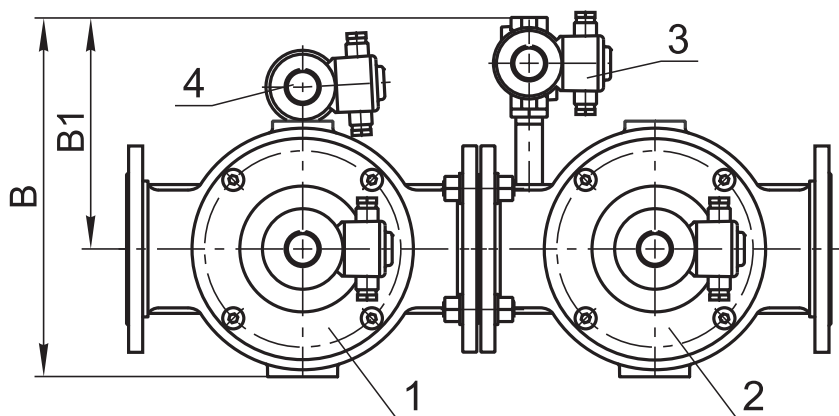
Материал корпусов основных клапанов (поз. 1, 2):

- сталь - для DN 65 - 200;
- чугун - для DN 200.

Материал корпусов обвязочных клапанов (поз. 3, 4) - сталь; возможно исполнение из алюминиевых сплавов.

При заказе блока необходимо обязательно указать исполнение: **СТАЛЬ**.

Обозначение	Номинальный диаметр DN		№, тип клапана в схеме	Основные размеры, мм, не более							Масса, кг, не более	
	мм	дюймы		L	B*	H	A	L1	L2	B1		
C2 <sup>1</sup> / <sub>2</sub> H-4-116 ...	65	2 <sup>1</sup> / <sub>2</sub>	1) ВН2 <sup>1</sup> / <sub>2</sub> Н-1 ст. (К, П) 2) ВН2 <sup>1</sup> / <sub>2</sub> М-1К ст. (П)	3) ВФ <sup>3</sup> / <sub>4</sub> Н-4 ст. (П) 4) ВН <sup>1</sup> / <sub>2</sub> НБ-4 ст. (П)	540	385	486	290	45	180	215	47,5
C3Н-4-117 ...	80	3	1) ВН3Н-1 ст. (К, П) 2) ВН3М-1К ст. (П)	3) ВФ <sup>3</sup> / <sub>4</sub> Н-4 ст. (П) 4) ВН <sup>1</sup> / <sub>2</sub> НБ-4 ст. (П)	620	410	525	296	37	236	220	68,5
C4Н-4-118 ...	100	4	1) ВН4Н-1 ст. (К, П) 2) ВН4М-1К ст. (П)	3) ВФ <sup>3</sup> / <sub>4</sub> Н-4 ст. (П) 4) ВН <sup>1</sup> / <sub>2</sub> НБ-4 ст. (П)	700	450	545	309	50	250	235	75,0
C5Н-4-179 ...	125	5	1) ВН5Н-1 ст. (К, П) 2) ВН5М-1К ст. (П)	3) ВФ <sup>3</sup> / <sub>4</sub> Н-4 ст. (П) 4) ВН <sup>1</sup> / <sub>2</sub> НБ-4 ст. (П)	800	475	685	375		300	245	122
C8Н-4-120 ...	200	8	1) ВН8Н-1 ст. (К, П) 2) ВН8М-1К ст. (П)	3) ВФ1Н-4 ст. (П) 4) ВН <sup>1</sup> / <sub>2</sub> НБ-4 ст. (П)	1205	610	935	435	80	440	300	301

\* Габаритный размер «В» (ширина) приведен для правого исполнения блоков (рис. 22-47). Для левого исполнения блоков (рис. 22-48) данный размер необходимо уменьшить на 75 мм.

ОСНОВНЫЕ ТИПЫ  
БЛОКОВ  
ЭЛЕКТРОМАГНИТНЫХ  
КЛАПАНОВ



Рис. 22-49



Рис. 22-50

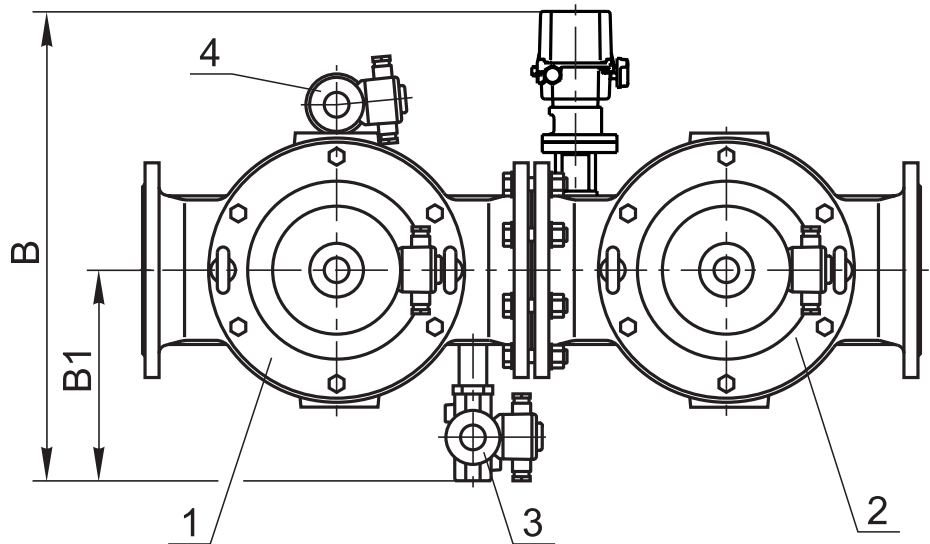
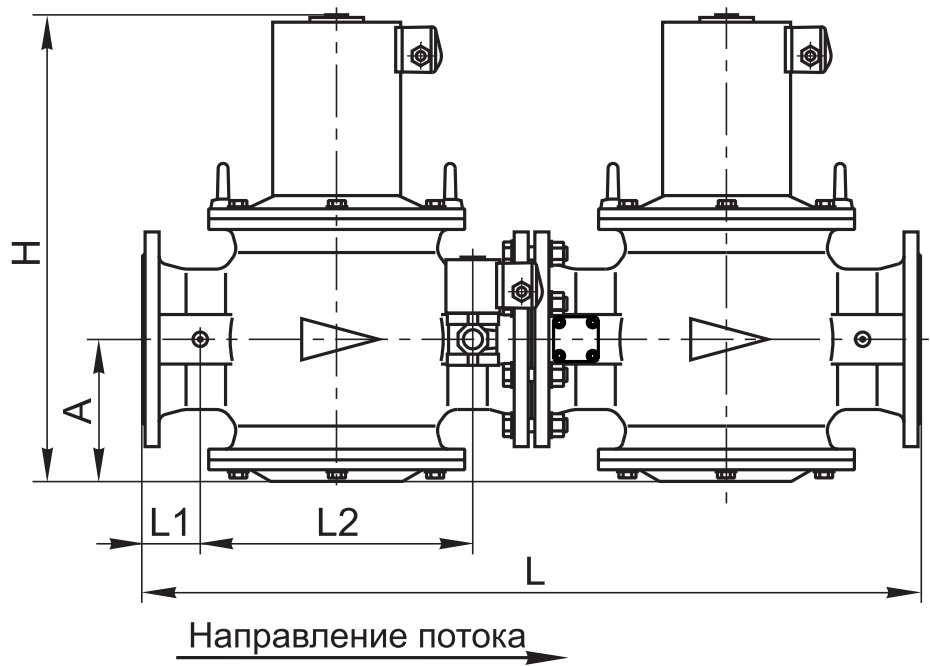

Схема 17

Блок (рис. 22-49, 22-50) состоит из следующих основных узлов и деталей:

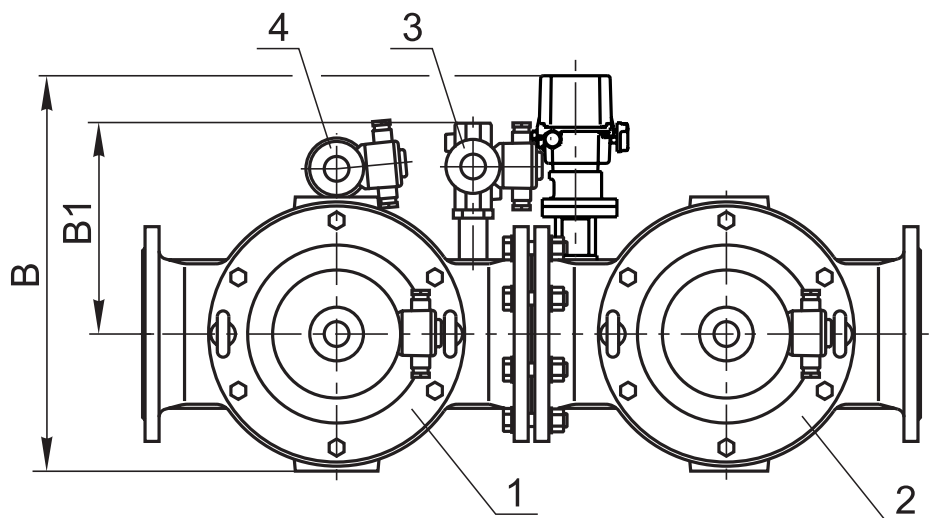
- основного запорного клапана 1;
- рабочего клапана 2 со встроенной дроссельной заслонкой;
- клапана свечи безопасности 3;
- клапана контроля плотности 4.

Клапан свечи безопасности может располагаться справа по ходу газа (рис. 22-49) или слева (рис. 22-50).

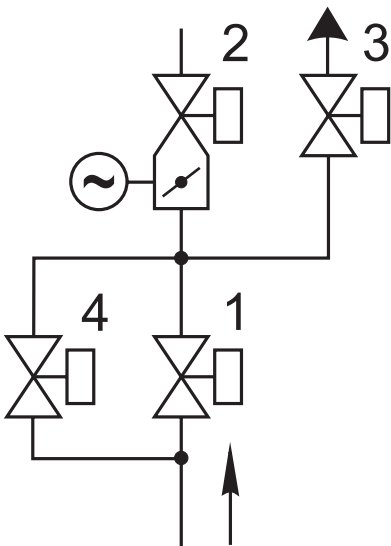
Материал корпусов основных клапанов (поз. 1, 2):

- сталь - для DN 150, 250, 300;
- чугун - для DN 150.

Материал корпусов обвязочных клапанов (поз. 3, 4) - сталь; возможно исполнение из алюминиевых сплавов.

При заказе блока необходимо обязательно указать исполнение: **СТАЛЬ**.

Обозначение	Номинальный диаметр DN		№, тип клапана в схеме	Основные размеры, мм, не более							Масса, кг, не более	
	мм	дюймы		L	B	H	A	L1	L2	B1		
С6Н-4-119 ...	150	6	1) ВН6Н-1 ст. (К, П) 2) ВН6М-1К ст. (П)	3) ВФ1Н-4 ст. (П) 4) ВН <sup>1</sup> / <sub>2</sub> НБ-4 ст. (П)	945	605* 520**	568	175	70	330	270	214
С10Н-4-151 ...	250	10	1) ВН10Н-1 ст. (К, П) 2) ВН10М-1К ст. (П)	3) ВФ1Н-4 ст. (П) 4) ВН <sup>1</sup> / <sub>2</sub> НБ-4 ст. (П)	1405	795* 750**	855	300	80	540	320	610
С12Н-4-152 ...	300	12	1) ВН12Н-1 ст. (К, П) 2) ВН12М-1К ст. (П)	3) ВФ1Н-4 ст. (П) 4) ВН <sup>1</sup> / <sub>2</sub> НБ-4 ст. (П)	1705	855* 840**	1070	350	100	650	340	890

**Примечания к блокам клапанов:**

1. Для блоков с рабочим давлением 3 бар вместо основных клапанов (поз. 1, 2) используются клапаны на 3 бар (ВН...-3...).
2. Блоки, в состав которых входит клапан с электромеханическим регулятором расхода, могут работать в режиме пропорционального и позиционного регулирования (в зависимости от типа применяемого электропривода).
3. Для блоков с датчиками положения (С...П) габарит по высоте Н следует увеличить на 100 мм.
4. По заказу потребителя блоки клапанов могут изготавливаться в комплекте с фильтрами газовыми, датчиками-реле давления и по индивидуальным схемам.
5. По заказу потребителя блоки клапанов могут изготавливаться во взрывозащищенном исполнении (ЕхmcIIТ4Gc). Длина кабеля для каждой электромагнитной катушки составляет 5 м.
6. Конструкция блоков клапанов обеспечивает возможность проведения контроля герметичности перед розжигом горелки. Блоки, изготовленные по схемам 8.2, 11, 16 и 17, оборудованы устройством, позволяющим производить проверку герметичности затвора основных отсечных клапанов.
7. Расположение клапанов, заслонки регулирующей и датчиков-реле давления указывается при заказе.

*Для заметок*

<i>Для заметок</i>																							



## Блоки электромагнитных клапанов с установленной заслонкой регулирующей

Для всех блоков электромагнитных клапанов, выполненных по схемам 3, 5, 7, 8, 10, 11, 16, 17, вместо клапана с электроприводом регулятора расхода (ВН...М-...), могут быть последовательно установлены электромагнитный отсечной клапан и заслонка регулирующая соответствующего номинального диаметра.

Применение заслонок позволяет уменьшить общее сопротивление блока на 40 %, при этом происходит некоторое увеличение габаритных размеров и массы блока клапанов.

Использование заслонок повышает глубину регулирования. Регулировка расхода при использовании клапана с регулятором расхода составляет от 10 % до 100 % от номинального расхода, а при использовании заслонок - 0,05...100 % от номинального расхода.

При применении в блоке заслонки регулирующей в конце цифрового обозначения блока добавляется буквосочетание «ЗР».

### Примеры обозначения блоков клапанов с установленной заслонкой регулирующей:

Блок С4Н-5-43 ЗР в стальном исполнении, с правым расположением клапанов свечи безопасности и запальной горелки относительно направления потока газа, с установленной регулирующей заслонкой (датчик положения заслонки в электроприводе типа 4...20 мА), рабочее давление 1 бар, климатическое исполнение УЗ.1, напряжение питания 220 В, 50 Гц:

**С4Н-5-43 ЗР исполнение: сталь, правое, ПР. (4...20 мА); 1 бар, УЗ.1, 220 В, 50 Гц, ТУ РБ 05708554.023-97**

Блок С3Н-4-117 ЗР в стальном исполнении, с левым расположением клапана свечи безопасности относительно направления потока газа, с установленной регулирующей заслонкой (датчик положения заслонки в электроприводе типа 100 Ом), рабочее давление 1 бар, в сборе с фильтром, климатическое исполнение УЗ.1, напряжение питания 220 В, 50 Гц:

**С3Н-4-117 ЗР исполнение: сталь, левое, ПР. (100 Ом); 1 бар, с фильтром, УЗ.1, 220 В, 50 Гц, ТУ РБ 05708554.023-97.**

ОСНОВНЫЕ ТИПЫ БЛОКОВ  
ЭЛЕКТРОМАГНИТНЫХ КЛАПАНОВ  
с заслонкой регулирующей

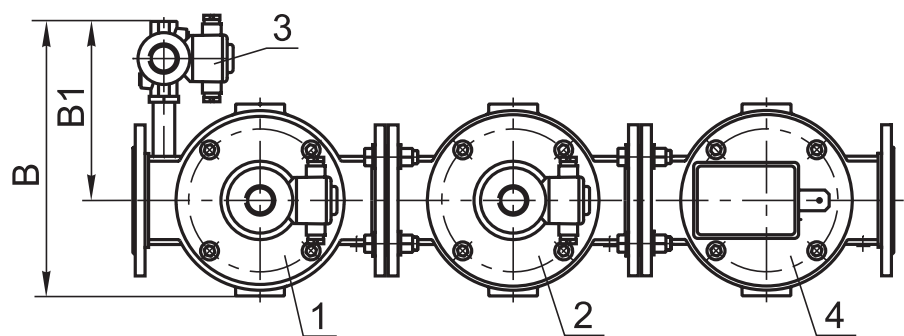
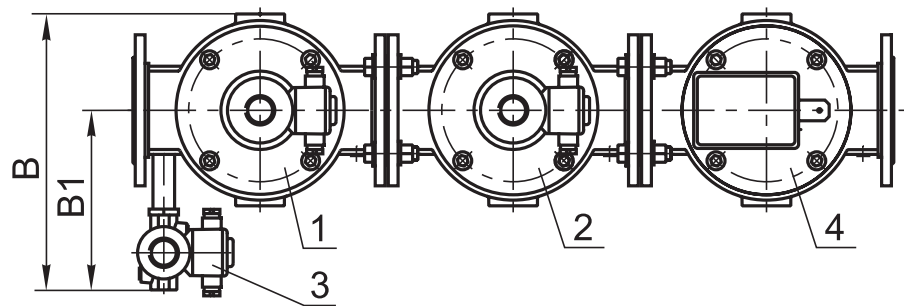
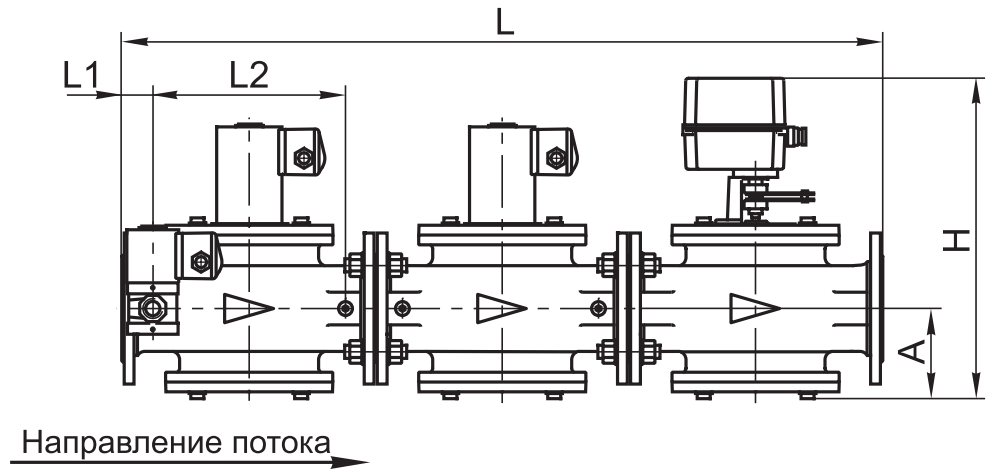
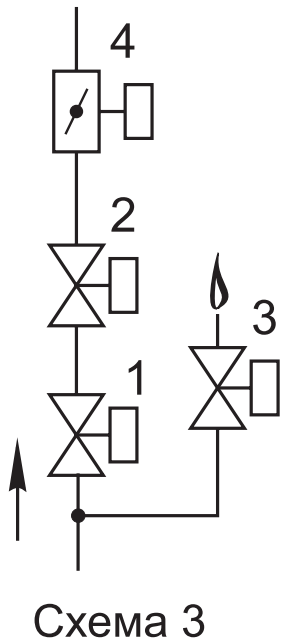

Блок (рис. 22-51, 22-52) состоит из следующих основных узлов и деталей:

- основного запорного клапана 1;
- рабочего клапана 2;
- клапана запальной горелки 3;
- заслонки регулирующей 4.

Клапан запальной горелки может располагаться справа по ходу газа (рис. 22-51) или слева (рис. 22-52).

Материал корпусов основных клапанов (поз. 1, 2):

- сталь - для DN 40 - 200;
- чугун - для DN 150, 200.

Материал корпуса клапана запальной горелки (поз. 3) - сталь; возможно исполнение из алюминиевого сплава.

Материал корпуса заслонки регулирующей (поз. 4) - сталь.

При заказе блока необходимо обязательно указать исполнение: **СТАЛЬ**.

Обозначение	DN		№, тип клапана в схеме	Основные размеры, мм, не более						Масса, кг, не более	
	мм	дюйм		L	B	H	A	L1	L2		B1
C1 <sup>1</sup> / <sub>2</sub> H-3-153 ЗР ...	40	1 <sup>1</sup> / <sub>2</sub>	1) ВН1 <sup>1</sup> / <sub>2</sub> H-1 ст. фл. (К, П) 2) ВН1 <sup>1</sup> / <sub>2</sub> H-1 ст. (П) 3) ВН <sup>1</sup> / <sub>2</sub> H-4 ст. (П) 4) ЗР1 <sup>1</sup> / <sub>2</sub> -6 ПР. ст.	630	280	340	75	30	150	200	35
C2H-3-154 ЗР ...	50	2	1) ВН2H-1 ст. фл. (К, П) 2) ВН2H-1 ст. (П) 3) ВН <sup>1</sup> / <sub>2</sub> H-4 ст. (П) 4) ЗР2-6 ПР. ст.	720	285	357	87	40	160	205	42
C2 <sup>1</sup> / <sub>2</sub> H-3-19 ЗР ...	65	2 <sup>1</sup> / <sub>2</sub>	1) ВН2 <sup>1</sup> / <sub>2</sub> H-1 ст. (К, П) 2) ВН2 <sup>1</sup> / <sub>2</sub> H-1 ст. (П) 3) ВН <sup>1</sup> / <sub>2</sub> H-4 ст. (П) 4) ЗР2 <sup>1</sup> / <sub>2</sub> -6 ПР. ст.	810	315	385	94	45	180	215	58
C3H-3-22 ЗР ...	80	3	1) ВН3H-1 ст. (К, П) 2) ВН3H-1 ст. (П) 3) ВН <sup>1</sup> / <sub>2</sub> H-4 ст. (П) 4) ЗР3-6 ПР. ст.	930	340	405	112	37	236	220	86
C4H-3-25 ЗР ...	100	4	1) ВН4H-1 ст. (К, П) 2) ВН4H-1 ст. (П) 3) ВН <sup>1</sup> / <sub>2</sub> H-4 ст. (П) 4) ЗР4-6 ПР. ст.	1050	355	425	121	50	250	235	97
C5H-3-165 ЗР ...	125	5	1) ВН5H-1 ст. (К, П) 2) ВН5H-1 ст. (П) 3) ВН <sup>1</sup> / <sub>2</sub> H-4 ст. (П) 4) ЗР5-6 ПР. ст.	1200	400	670	165		300	245	170
C6H-3-75 ЗР ...	150	6	1) ВН6H-1 ст. (К, П) 2) ВН6H-1 ст. (П) 3) ВН <sup>1</sup> / <sub>2</sub> H-4 ст. (П) 4) ЗР6-6 ПР. ст.	1415	425	705	175	70	330	255	290
C8H-3-76 ЗР ...	200	8	1) ВН8H-1 ст. (К, П) 2) ВН8H-1 ст. (П) 3) ВН <sup>1</sup> / <sub>2</sub> H-4 ст. (П) 4) ЗР8-6 ПР. ст.	1805	505	795	230	80	440	285	430

ОСНОВНЫЕ ТИПЫ БЛОКОВ  
ЭЛЕКТРОМАГНИТНЫХ КЛАПАНОВ  
с заслонкой регулирующей



Схема 5



Рис. 22-53

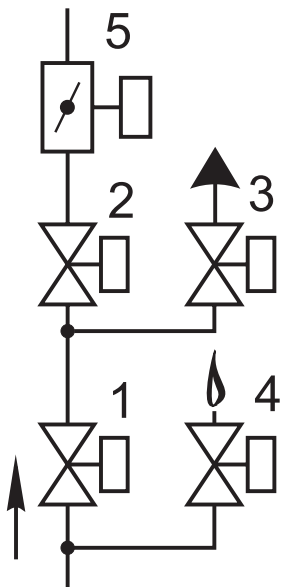

Рис. 22-54

Блок (рис. 22-53, 22-54) состоит из следующих основных узлов и деталей:

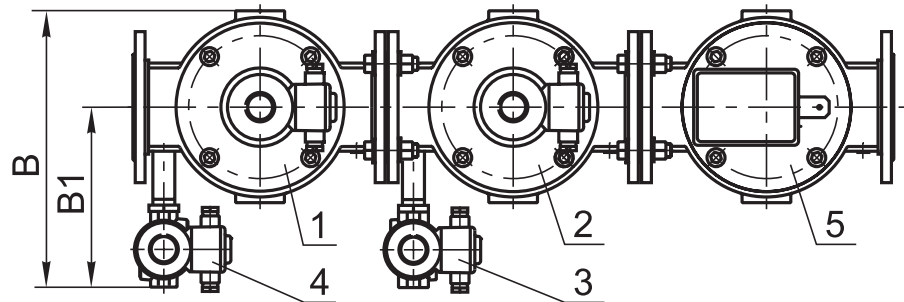
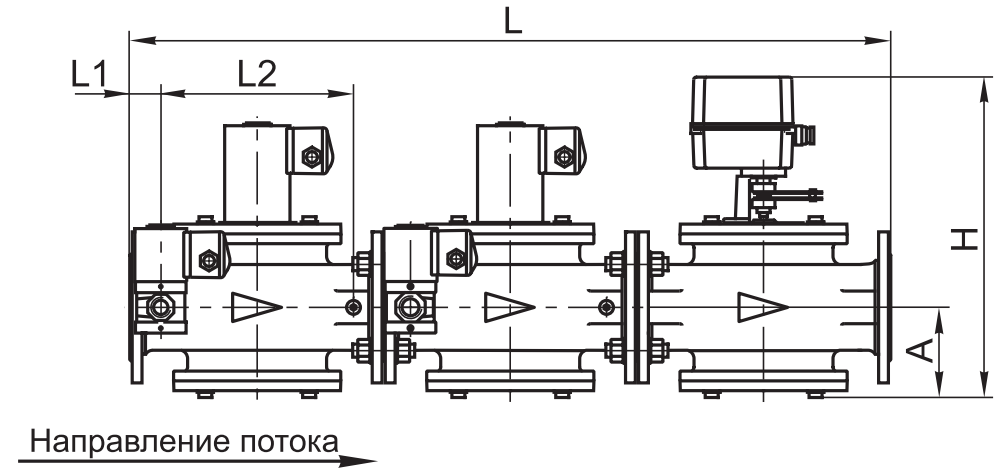
- основного запорного клапана 1;
- рабочего клапана 2;
- клапана свечи безопасности 3;
- клапана запальной горелки 4;
- заслонки регулирующей 5.

Клапаны свечи безопасности и запальной горелки могут располагаться справа по ходу газа (рис. 22-53) или слева (рис. 22-54).

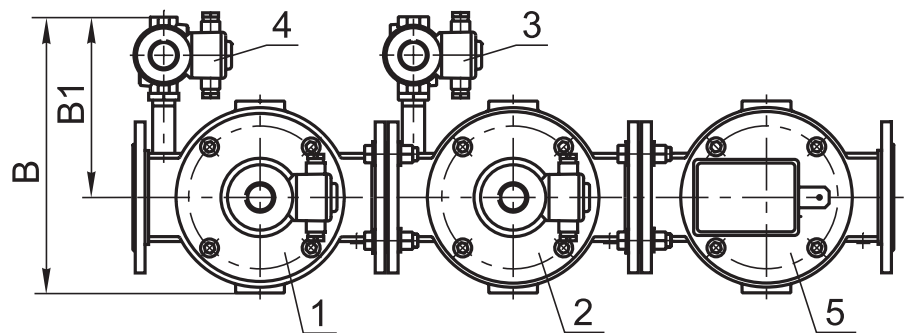
Материал корпусов основных клапанов (поз. 1, 2):

- сталь - для DN 40 - 200;
- чугун - для DN 150, 200.

Материал корпусов обвязочных клапанов (поз. 3, 4) - сталь; возможно исполнение из алюминиевого сплава.

Материал корпуса заслонки регулирующей (поз. 5) - сталь.

При заказе блока необходимо обязательно указать исполнение: **СТАЛЬ**.

Обозначение	DN		№, тип клапана в схеме	Основные размеры, мм, не более						Масса, кг, не более	
	мм	дюйм-мы		L	B	H	A	L1	L2		B1
C1 <sup>1</sup> / <sub>2</sub> H-4-155 ЗР ...	40	1 <sup>1</sup> / <sub>2</sub>	1) ВН1 <sup>1</sup> / <sub>2</sub> Н-1 ст. фл. (К, П) 4) ВН <sup>1</sup> / <sub>2</sub> Н-4 ст. (П) 2) ВН1 <sup>1</sup> / <sub>2</sub> Н-1 ст. (П) 5) ЗР1 <sup>1</sup> / <sub>2</sub> -6 ПР. ст. 3) ВФ <sup>3</sup> / <sub>4</sub> Н-4 ст. (П)	630	280	340	75	30	150	200	38,5
C2H-4-156 ЗР ...	50	2	1) ВН2Н-1 ст. фл. (К, П) 4) ВН <sup>1</sup> / <sub>2</sub> Н-4 ст. (П) 2) ВН2Н-1 ст. (П) 5) ЗР2-6 ПР. ст. 3) ВФ <sup>3</sup> / <sub>4</sub> Н-4 ст. (П)	720	285	357	87	40	160	205	45,5
C2 <sup>1</sup> / <sub>2</sub> H-4-39 ЗР ...	65	2 <sup>1</sup> / <sub>2</sub>	1) ВН2 <sup>1</sup> / <sub>2</sub> Н-1 ст. (К, П) 4) ВН <sup>1</sup> / <sub>2</sub> Н-4 ст. (П) 2) ВН2 <sup>1</sup> / <sub>2</sub> Н-1 ст. (П) 5) ЗР2 <sup>1</sup> / <sub>2</sub> -6 ПР. ст. 3) ВФ <sup>3</sup> / <sub>4</sub> Н-4 ст. (П)	810	315	385	94	45	180	215	61,5
C3H-4-42 ЗР ...	80	3	1) ВН3Н-1 ст. (К, П) 4) ВН <sup>1</sup> / <sub>2</sub> Н-4 ст. (П) 2) ВН3Н-1 ст. (П) 5) ЗР3-6 ПР. ст. 3) ВФ <sup>3</sup> / <sub>4</sub> Н-4 ст. (П)	930	340	405	112	37	236	220	89,5
C4H-4-45 ЗР ...	100	4	1) ВН4Н-1 ст. (К, П) 4) ВН <sup>1</sup> / <sub>2</sub> Н-4 ст. (П) 2) ВН4Н-1 ст. (П) 5) ЗР4-6 ПР. ст. 3) ВФ <sup>3</sup> / <sub>4</sub> Н-4 ст. (П)	1050	355	425	121	50	250	235	100,5
C5H-4-167 ЗР ...	125	5	1) ВН5Н-1 ст. (К, П) 4) ВН <sup>1</sup> / <sub>2</sub> Н-4 ст. (П) 2) ВН5Н-1 ст. (П) 5) ЗР5-6 ПР. ст. 3) ВФ <sup>3</sup> / <sub>4</sub> Н-4 ст. (П)	1200	400	670	165		300	245	173
C6H-4-79 ЗР ...	150	6	1) ВН6Н-1 ст. (К, П) 4) ВН <sup>1</sup> / <sub>2</sub> Н-4 ст. (П) 2) ВН6Н-1 ст. (П) 5) ЗР6-6 ПР. ст. 3) ВФ1Н-4 ст. (П)	1415	440	705	175	70	330	270	295
C8H-4-88 ЗР ...	200	8	1) ВН8Н-1 ст. (К, П) 4) ВН <sup>1</sup> / <sub>2</sub> Н-4 ст. (П) 2) ВН8Н-1 ст. (П) 5) ЗР8-6 ПР. ст. 3) ВФ1Н-4 ст. (П)	1805	520	795	230	80	440	300	435

ОСНОВНЫЕ ТИПЫ БЛОКОВ  
ЭЛЕКТРОМАГНИТНЫХ КЛАПАНОВ  
с заслонкой регулирующей



Схема 7



Рис. 22-55

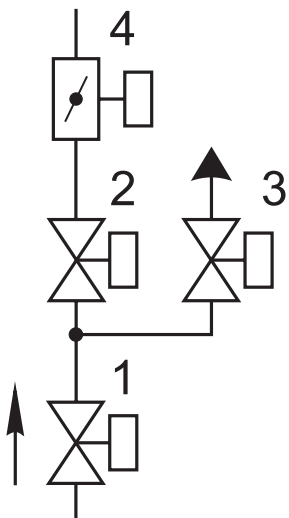

Рис. 22-56

Блок (рис. 22-55, 22-56) состоит из следующих основных узлов и деталей:

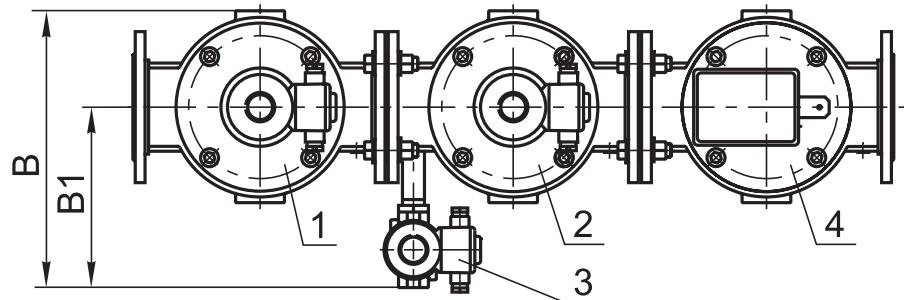
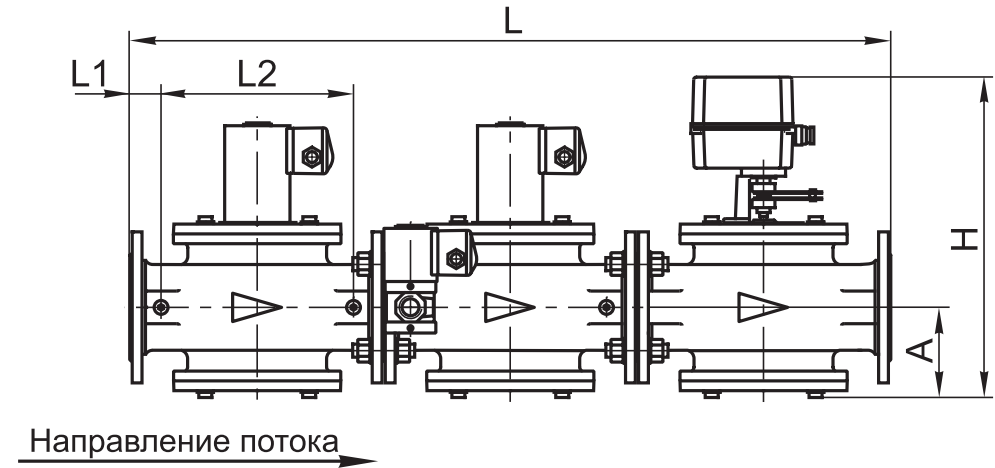
- основного запорного клапана 1;
- рабочего клапана 2;
- клапана свечи безопасности 3;
- заслонки регулирующей 4.

Клапан свечи безопасности может располагаться справа по ходу газа (рис. 22-55) или слева (рис. 22-56).

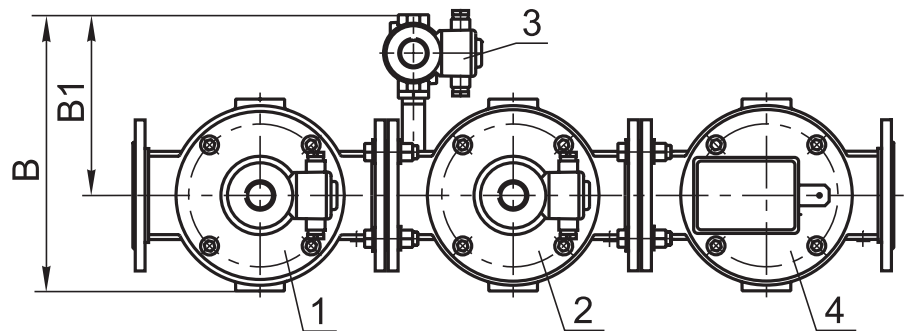
Материал корпусов основных клапанов (поз. 1, 2):

- сталь - для DN 40 - 200;
- чугун - для DN 150, 200.

Материал корпуса клапана свечи безопасности (поз. 3) - сталь; возможно исполнение из алюминиевого сплава.

Материал корпуса заслонки регулирующей (поз. 4) - сталь.

При заказе блока необходимо обязательно указать исполнение: **СТАЛЬ**.

Обозначение	DN		№, тип клапана в схеме	Основные размеры, мм, не более						Масса, кг, не более	
	мм	дюйм		L	B	H	A	L1	L2		B1
C1 <sup>1</sup> / <sub>2</sub> H-3-157 ЗР ...	40	1 <sup>1</sup> / <sub>2</sub>	1) ВН1 <sup>1</sup> / <sub>2</sub> H-1 ст. фл. (К, П) 2) ВН1 <sup>1</sup> / <sub>2</sub> H-1 ст. (П) 3) ВФ <sup>3</sup> / <sub>4</sub> H-4 ст. (П) 4) ЗР1 <sup>1</sup> / <sub>2</sub> -6 ПР. ст.	630	280	340	75	30	150	200	35
C2H-3-158 ЗР ...	50	2	1) ВН2H-1 ст. фл. (К, П) 2) ВН2H-1 ст. (П) 3) ВФ <sup>3</sup> / <sub>4</sub> H-4 ст. (П) 4) ЗР2-6 ПР. ст.	720	285	357	87	40	160	205	42
C2 <sup>1</sup> / <sub>2</sub> H-3-16 ЗР ...	65	2 <sup>1</sup> / <sub>2</sub>	1) ВН2 <sup>1</sup> / <sub>2</sub> H-1 ст. (К, П) 2) ВН2 <sup>1</sup> / <sub>2</sub> H-1 ст. (П) 3) ВФ <sup>3</sup> / <sub>4</sub> H-4 ст. (П) 4) ЗР2 <sup>1</sup> / <sub>2</sub> -6 ПР. ст.	810	315	385	94	45	180	215	58
C3H-3-20 ЗР ...	80	3	1) ВН3H-1 ст. (К, П) 2) ВН3H-1 ст. (П) 3) ВФ <sup>3</sup> / <sub>4</sub> H-4 ст. (П) 4) ЗР3-6 ПР. ст.	930	340	405	112	37	236	220	86
C4H-3-28 ЗР ...	100	4	1) ВН4H-1 ст. (К, П) 2) ВН4H-1 ст. (П) 3) ВФ <sup>3</sup> / <sub>4</sub> H-4 ст. (П) 4) ЗР4-6 ПР. ст.	1050	355	425	121	50	250	235	97
C5H-3-169 ЗР ...	125	5	1) ВН5H-1 ст. (К, П) 2) ВН5H-1 ст. (П) 3) ВФ <sup>3</sup> / <sub>4</sub> H-4 ст. (П) 4) ЗР5-6 ПР. ст.	1200	400	670	165		300	245	170
C6H-3-91 ЗР ...	150	6	1) ВН6H-1 ст. (К, П) 2) ВН6H-1 ст. (П) 3) ВФ1H-4 ст. (П) 4) ЗР6-6 ПР. ст.	1415	440	705	175	70	330	270	290
C8H-3-92 ЗР ...	200	8	1) ВН8H-1 ст. (К, П) 2) ВН8H-1 ст. (П) 3) ВФ1H-4 ст. (П) 4) ЗР8-6 ПР. ст.	1805	520	795	230	80	440	300	430

ОСНОВНЫЕ ТИПЫ БЛОКОВ  
ЭЛЕКТРОМАГНИТНЫХ КЛАПАНОВ  
с заслонкой регулирующей



Схема 8



Рис. 22-57

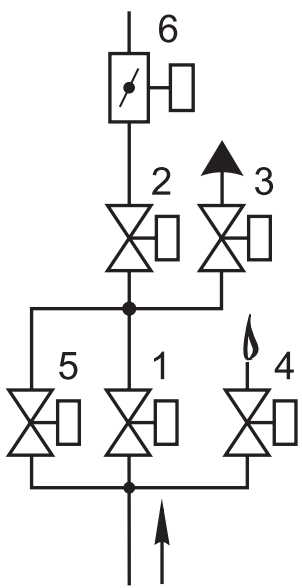

Рис. 22-58

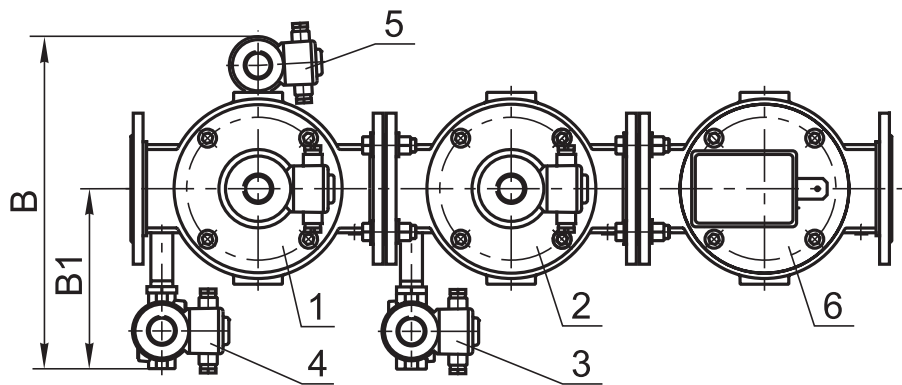
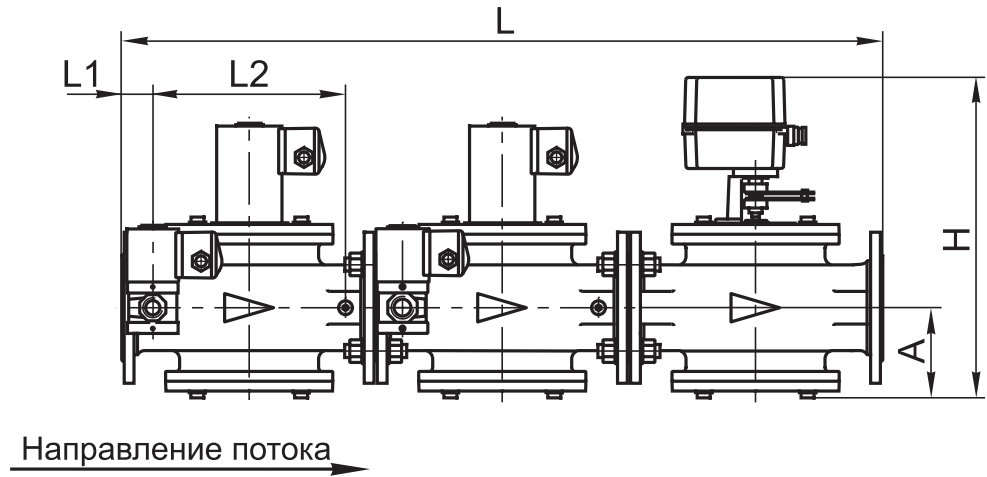

Блок (рис. 22-57, 22-58) состоит из следующих основных узлов и деталей:

- основного запорного клапана 1;
- рабочего клапана 2;
- клапана свечи безопасности 3;
- клапана запальной горелки 4;
- клапана контроля плотности 5;
- заслонки регулирующей 6.

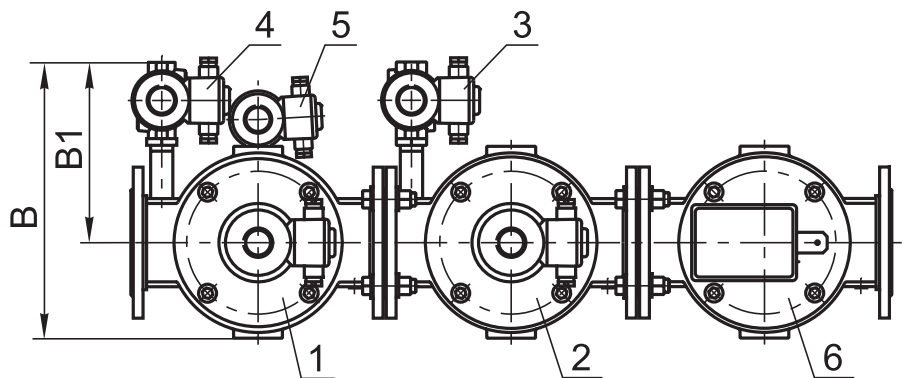
Клапаны свечи безопасности и запальной горелки могут располагаться справа по ходу газа (рис. 22-57) или слева (рис. 22-58).

Материал корпусов основных клапанов (поз. 1, 2):

- сталь - для DN 65 - 200;
- чугун - для DN 150, 200.

Материал корпусов обвязочных клапанов (поз. 3, 4, 5) - сталь; возможно исполнение из алюминиевого сплава.

Материал корпуса заслонки регулирующей (поз. 6) - сталь.

При заказе блока необходимо обязательно указать исполнение: **СТАЛЬ**.

Обозначение	DN		№, тип клапана в схеме	Основные размеры, мм, не более							Масса, кг, не более	
	мм	дюйм-		L	B*	H	A	L1	L2	B1		
C2 <sup>1/2</sup> H-5-48 ЗР ...	65	2 <sup>1/2</sup>	1) ВН2 <sup>1/2</sup> H-1 ст. (К, П) 2) ВН2 <sup>1/2</sup> H-1 ст. (П) 3) ВФ <sup>3/4</sup> H-4 ст. (П)	4) ВН <sup>1/2</sup> H-4 ст. (П) 5) ВН <sup>1/2</sup> НБ-4 ст. (П) 6) ЗР2 <sup>1/2</sup> -6 ПР. ст.	810	385	385	94	45	180	215	64
C3H-5-40 ЗР ...	80	3	1) ВН3H-1 ст. (К, П) 2) ВН3H-1 ст. (П) 3) ВФ <sup>3/4</sup> H-4 ст. (П)	4) ВН <sup>1/2</sup> H-4 ст. (П) 5) ВН <sup>1/2</sup> НБ-4 ст. (П) 6) ЗР3-6 ПР. ст.	930	410	405	112	37	236	220	92
C4H-5-43 ЗР ...	100	4	1) ВН4H-1 ст. (К, П) 2) ВН4H-1 ст. (П) 3) ВФ <sup>3/4</sup> H-4 ст. (П)	4) ВН <sup>1/2</sup> H-4 ст. (П) 5) ВН <sup>1/2</sup> НБ-4 ст. (П) 6) ЗР4-6 ПР. ст.	1050	450	425	121	50	250	235	103
C5H-5-170 ЗР ...	125	5	1) ВН5H-1 ст. (К, П) 2) ВН5H-1 ст. (П) 3) ВФ <sup>3/4</sup> H-4 ст. (П)	4) ВН <sup>1/2</sup> H-4 ст. (П) 5) ВН <sup>1/2</sup> НБ-4 ст. (П) 6) ЗР5-6 ПР. ст.	1200	475	670	165		300	245	176
C6H-5-66 ЗР ...	150	6	1) ВН6H-1 ст. (К, П) 2) ВН6H-1 ст. (П) 3) ВФ1H-4 ст. (П)	4) ВН <sup>1/2</sup> H-4 ст. (П) 5) ВН <sup>1/2</sup> НБ-4 ст. (П) 6) ЗР6-6 ПР. ст.	1415	530	705	175	70	330	270	300
C8H-5-67 ЗР ...	200	8	1) ВН8H-1 ст. (К, П) 2) ВН8H-1 ст. (П) 3) ВФ1H-4 ст. (П)	4) ВН <sup>1/2</sup> H-4 ст. (П) 5) ВН <sup>1/2</sup> НБ-4 ст. (П) 6) ЗР8-6 ПР. ст.	1805	610	795	230	80	440	300	440

\* Габаритный размер «В» (ширина) приведен для правого исполнения блоков (рис. 22-57). Для левого исполнения блоков (рис. 22-58) данный размер необходимо уменьшить на 75 мм.

ОСНОВНЫЕ ТИПЫ БЛОКОВ  
ЭЛЕКТРОМАГНИТНЫХ КЛАПАНОВ  
с заслонкой регулирующей



Схема 10



Рис. 22-59

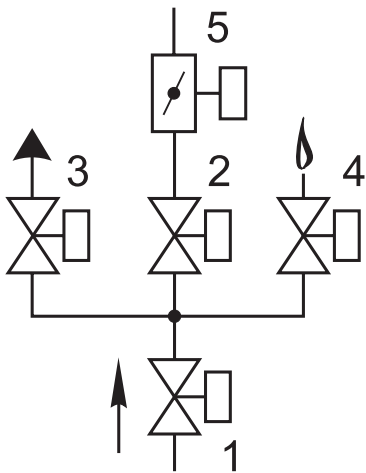

Рис. 22-60

Блок (рис. 22-59, 22-60) состоит из следующих основных узлов и деталей:

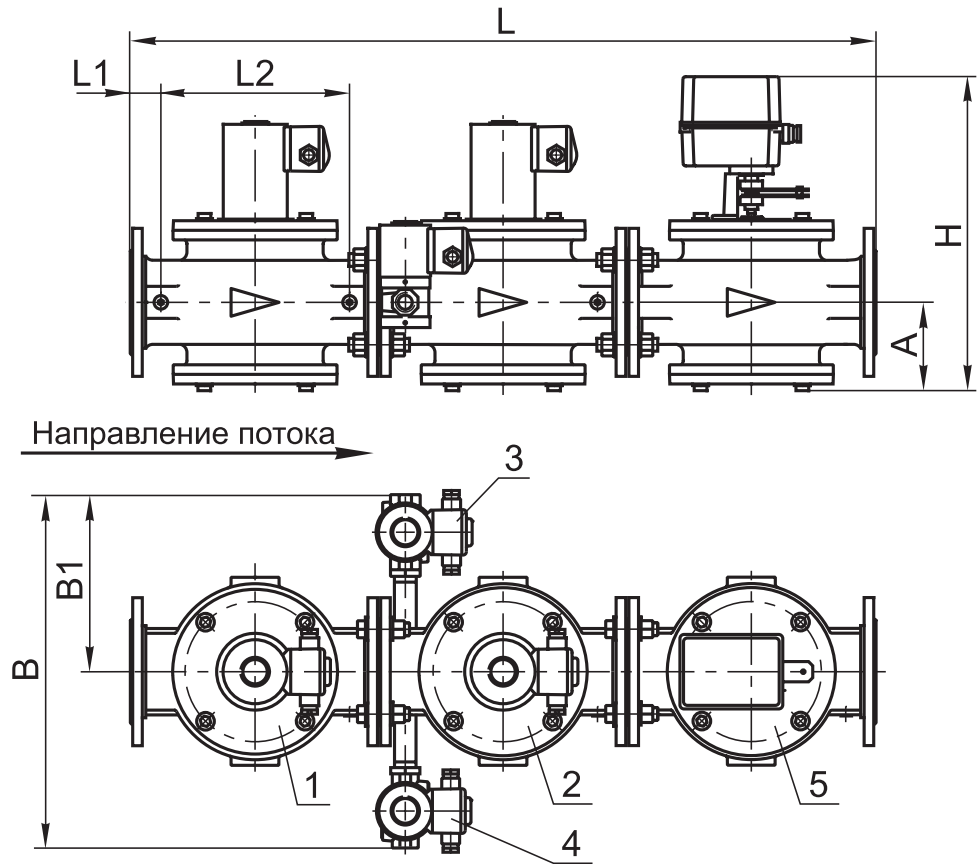
- основного запорного клапана 1;
- рабочего клапана 2;
- клапана свечи безопасности 3;
- клапана запальной горелки 4;
- заслонки регулирующей 5.

Клапан свечи безопасности может располагаться слева по ходу газа (рис. 22-59) или справа (рис. 22-60).

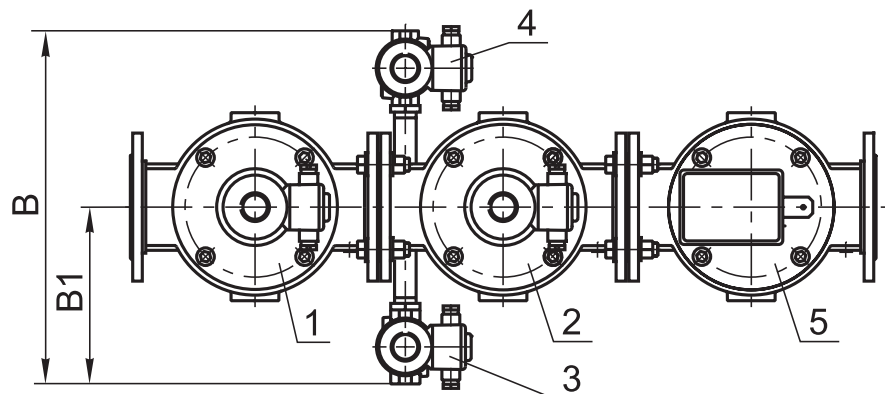
Материал корпусов основных клапанов (поз. 1, 2):

- сталь - для DN 40 - 200;
- чугун - для DN 150, 200.

Материал корпусов обвязочных клапанов (поз. 3, 4) - сталь; возможно исполнение из алюминиевого сплава.

Материал корпуса заслонки регулирующей (поз. 5) - сталь.

При заказе блока необходимо обязательно указать исполнение: **СТАЛЬ**.

Обозначение	DN		№, тип клапана в схеме	Основные размеры, мм, не более						Масса, кг, не более	
	мм	дюйм-мы		L	B	H	A	L1	L2		B1
C1 <sup>1</sup> / <sub>2</sub> H-4-161 ЗР ...	40	1 <sup>1</sup> / <sub>2</sub>	1) ВН1 <sup>1</sup> / <sub>2</sub> Н-1 ст. фл. (К, П) 2) ВН1 <sup>1</sup> / <sub>2</sub> Н-1 ст. (П) 3) ВФ <sup>3</sup> / <sub>4</sub> Н-4 ст. (П) 4) ВН <sup>1</sup> / <sub>2</sub> Н-4 ст. (П) 5) ЗР1 <sup>1</sup> / <sub>2</sub> -6 ПР. ст.	630	400	340	75	30	150	200	38,5
C2Н-4-162 ЗР ...	50	2	1) ВН2Н-1 ст. фл. (К, П) 2) ВН2Н-1 ст. (П) 3) ВФ <sup>3</sup> / <sub>4</sub> Н-4 ст. (П) 4) ВН <sup>1</sup> / <sub>2</sub> Н-4 ст. (П) 5) ЗР2-6 ПР. ст.	720	410	357	87	40	160	205	45,5
C2 <sup>1</sup> / <sub>2</sub> Н-4-61 ЗР ...	65	2 <sup>1</sup> / <sub>2</sub>	1) ВН2 <sup>1</sup> / <sub>2</sub> Н-1 ст. (К, П) 2) ВН2 <sup>1</sup> / <sub>2</sub> Н-1 ст. (П) 3) ВФ <sup>3</sup> / <sub>4</sub> Н-4 ст. (П) 4) ВН <sup>1</sup> / <sub>2</sub> Н-4 ст. (П) 5) ЗР2 <sup>1</sup> / <sub>2</sub> -6 ПР. ст.	810	430	385	94	45	180	215	61,5
C3Н-4-62 ЗР ...	80	3	1) ВН3Н-1 ст. (К, П) 2) ВН3Н-1 ст. (П) 3) ВФ <sup>3</sup> / <sub>4</sub> Н-4 ст. (П) 4) ВН <sup>1</sup> / <sub>2</sub> Н-4 ст. (П) 5) ЗР3-6 ПР. ст.	930	440	405	112	37	236	220	89,5
C4Н-4-63 ЗР ...	100	4	1) ВН4Н-1 ст. (К, П) 2) ВН4Н-1 ст. (П) 3) ВФ <sup>3</sup> / <sub>4</sub> Н-4 ст. (П) 4) ВН <sup>1</sup> / <sub>2</sub> Н-4 ст. (П) 5) ЗР4-6 ПР. ст.	1050	470	425	121	50	250	235	100,5
C5Н-4-172 ЗР ...	125	5	1) ВН5Н-1 ст. (К, П) 2) ВН5Н-1 ст. (П) 3) ВФ <sup>3</sup> / <sub>4</sub> Н-4 ст. (П) 4) ВН <sup>1</sup> / <sub>2</sub> Н-4 ст. (П) 5) ЗР5-6 ПР. ст.	1200	490	670	165		300	245	173
C6Н-4-68 ЗР ...	150	6	1) ВН6Н-1 ст. (К, П) 2) ВН6Н-1 ст. (П) 3) ВФ1Н-4 ст. (П) 4) ВН <sup>1</sup> / <sub>2</sub> Н-4 ст. (П) 5) ЗР6-6 ПР. ст.	1415	525	705	175	70	330	270	295
C8Н-4-69 ЗР ...	200	8	1) ВН8Н-1 ст. (К, П) 2) ВН8Н-1 ст. (П) 3) ВФ1Н-4 ст. (П) 4) ВН <sup>1</sup> / <sub>2</sub> Н-4 ст. (П) 5) ЗР8-6 ПР. ст.	1805	585	795	230	80	440	300	435

## ОСНОВНЫЕ ТИПЫ БЛОКОВ ЭЛЕКТРОМАГНИТНЫХ КЛАПАНОВ с заслонкой регулирующей

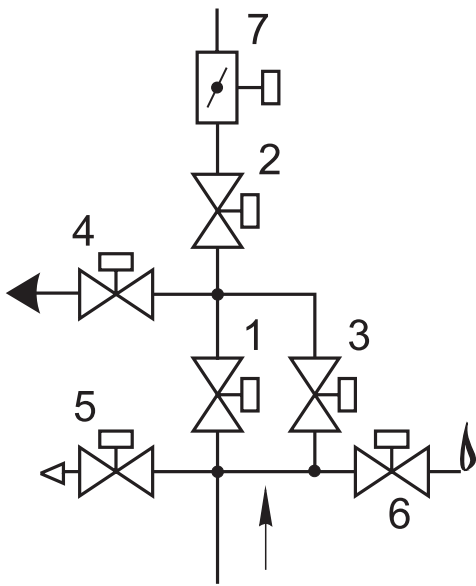

**Схема 11**

Блок (рис. 22-61, 22-62) состоит из следующих основных узлов и деталей:

- основного запорного клапана 1;
- рабочего клапана 2;
- клапана контроля плотности 3;
- клапана свечи безопасности 4;
- клапана продувочного 5;
- клапана запальной горелки 6;
- заслонки регулирующей 7.

Клапан свечи безопасности и продувочный клапан могут располагаться слева по ходу газа (рис. 22-61) или справа (рис. 22-62).

Материал корпусов основных клапанов (поз. 1, 2):

- сталь - для DN 100 - 300;
- чугун - для DN 150, 200.

Материал корпусов обвязочных клапанов (поз. 3,

4, 5, 6) - сталь; возможно исполнение из алюминиевых сплавов. Материал корпуса заслонки регулирующей (поз. 7) - сталь.

При заказе блока необходимо обязательно указать исполнение: **СТАЛЬ**.

Обозначение	DN		№, тип клапана в схеме	Основные размеры, мм, не более						Масса, кг, не более		
	мм	дюймы		L	B	H	A	L1	L2		B1	
C4H-6-70 ЗР ...	100	4	1) ВН4Н-1 ст. (К, П) 2) ВН4Н-1 ст. (П) 3) ВН <sup>1</sup> / <sub>2</sub> НБ-4 ст. (П) 4) ВФ <sup>3</sup> / <sub>4</sub> Н-4 ст. (П)	5) ВН <sup>3</sup> / <sub>4</sub> Н-4 ст. (П) 6) ВН <sup>1</sup> / <sub>2</sub> Н-4 ст. (П) 7) ЗР4-6 ПР. ст.	1050	470	425	121	50	250	235	103
C5H-6-173 ЗР ...	125	5	1) ВН5Н-1 ст. (К, П) 2) ВН5Н-1 ст. (П) 3) ВН <sup>1</sup> / <sub>2</sub> НБ-4 ст. (П) 4) ВФ <sup>3</sup> / <sub>4</sub> Н-4 ст. (П)	5) ВН <sup>3</sup> / <sub>4</sub> Н-4 ст. (П) 6) ВН <sup>1</sup> / <sub>2</sub> Н-4 ст. (П) 7) ЗР5-6 ПР. ст.	1200	490	670	165		300	245	176
C6H-6-71 ЗР ...	150	6	1) ВН6Н-1 ст. (К, П) 2) ВН6Н-1 ст. (П) 3) ВН <sup>1</sup> / <sub>2</sub> НБ-4 ст. (П) 4) ВФ1Н-4 ст. (П)	5) ВН <sup>3</sup> / <sub>4</sub> Н-4 ст. (П) 6) ВН <sup>1</sup> / <sub>2</sub> Н-4 ст. (П) 7) ЗР6-6 ПР. ст.	1415	525	705	175	70	330	270	300
C8H-6-72 ЗР ...	200	8	1) ВН8Н-1 ст. (К, П) 2) ВН8Н-1 ст. (П) 3) ВН <sup>1</sup> / <sub>2</sub> НБ-4 ст. (П) 4) ВФ1Н-4 ст. (П)	5) ВН <sup>3</sup> / <sub>4</sub> Н-4 ст. (П) 6) ВН <sup>1</sup> / <sub>2</sub> Н-4 ст. (П) 7) ЗР8-6 ПР. ст.	1805	585	795	230	80	440	300	440



Рис. 22-61



Рис. 22-62

ОСНОВНЫЕ ТИПЫ БЛОКОВ  
ЭЛЕКТРОМАГНИТНЫХ КЛАПАНОВ  
с заслонкой регулирующей

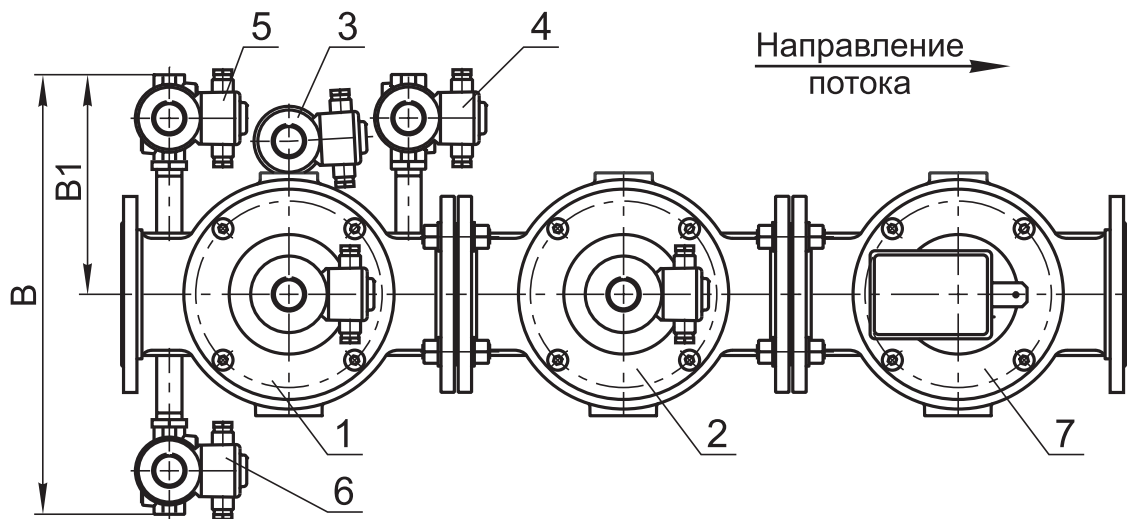
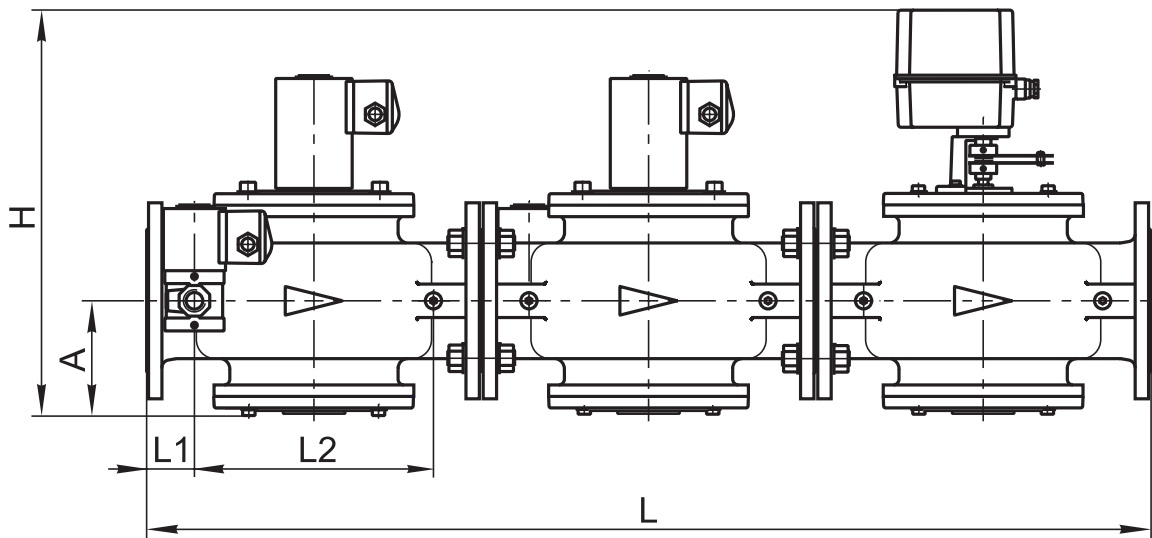

Схема 16

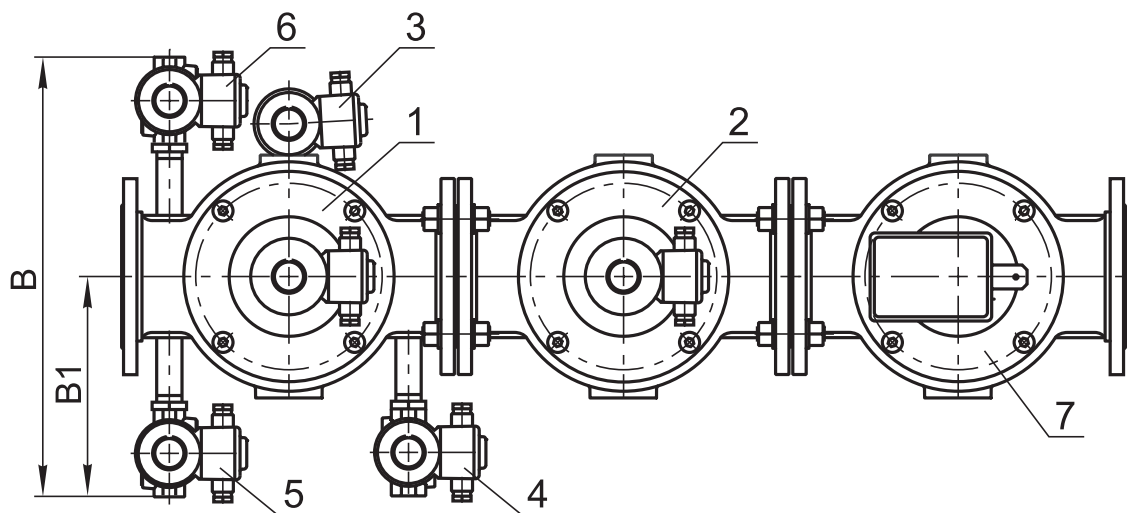

Рис. 22-63

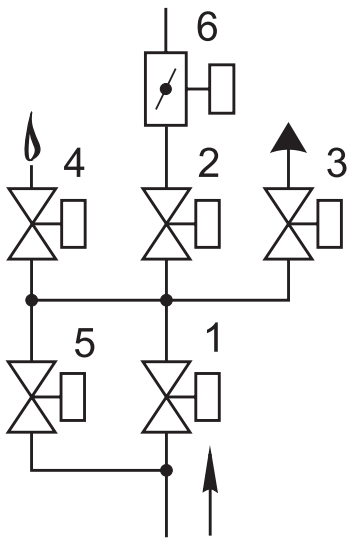

Рис. 22-64

Блок (рис. 22-63, 22-64) состоит из следующих основных узлов и деталей:

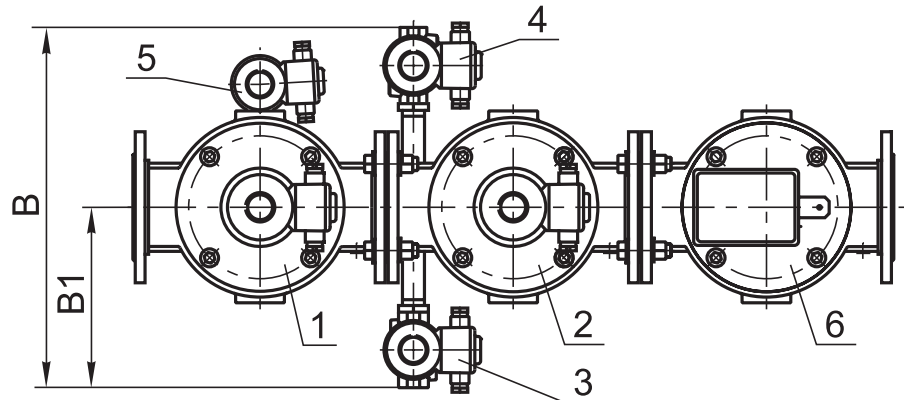
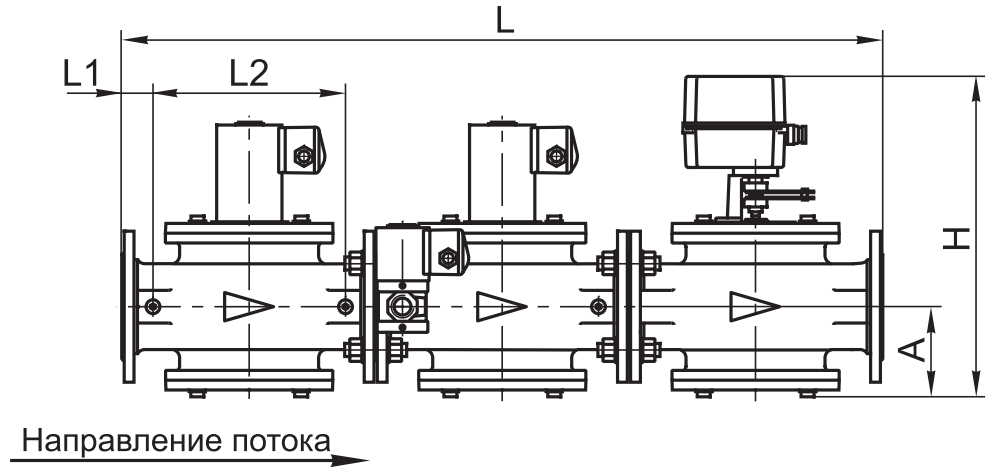
- основного запорного клапана 1;
- рабочего клапана 2;
- клапана свечи безопасности 3;
- клапана запальной горелки 4;
- клапана контроля плотности 5;
- заслонки регулирующей 6.

Клапан свечи безопасности может располагаться справа по ходу газа (рис. 22-63) или слева (рис. 22-64).

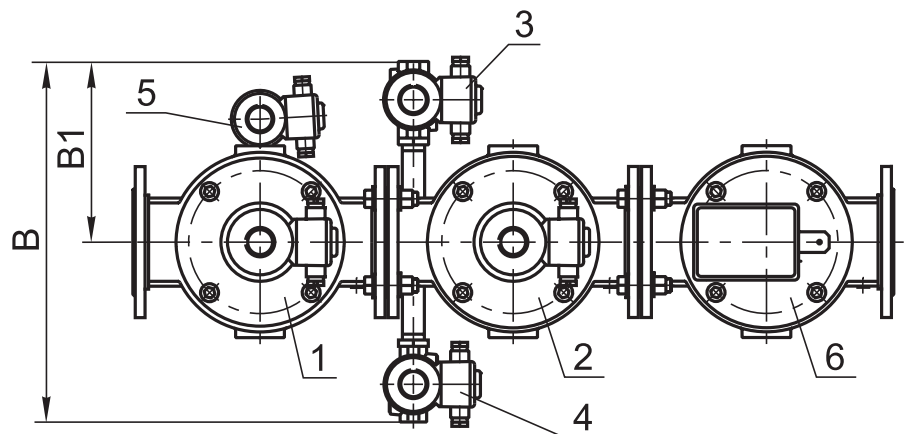
Материал корпусов основных клапанов (поз. 1, 2):

- сталь - для DN 65 - 200;
- чугун - для DN 150, 200.

Материал корпусов обвязочных клапанов (поз. 3, 4, 5) - сталь; возможно исполнение из алюминиевого сплава.

Материал корпуса заслонки регулирующей (поз. 6) - сталь.

При заказе блока необходимо обязательно указать исполнение: **СТАЛЬ**.

Обозначение	DN		№, тип клапана в схеме	Основные размеры, мм, не более						Масса, кг, не более		
	мм	дюй-мы		L	B	H	A	L1	L2		B1	
C2 <sup>1</sup> / <sub>2</sub> H-5-111 ЗР ...	65	2 <sup>1</sup> / <sub>2</sub>	1) ВН2 <sup>1</sup> / <sub>2</sub> H-1 ст. (К, П) 2) ВН2 <sup>1</sup> / <sub>2</sub> H-1 ст. (П) 3) ВФ <sup>3</sup> / <sub>4</sub> H-4 ст. (П)	4) ВН <sup>1</sup> / <sub>2</sub> H-4 ст. (П) 5) ВН <sup>1</sup> / <sub>2</sub> НБ-4 ст. (П) 6) ЗР2 <sup>1</sup> / <sub>2</sub> -6 ПР. ст.	810	430	385	94	45	180	215	64
C3H-5-112 ЗР ...	80	3	1) ВН3H-1 ст. (К, П) 2) ВН3H-1 ст. (П) 3) ВФ <sup>3</sup> / <sub>4</sub> H-4 ст. (П)	4) ВН <sup>1</sup> / <sub>2</sub> H-4 ст. (П) 5) ВН <sup>1</sup> / <sub>2</sub> НБ-4 ст. (П) 6) ЗР3-6 ПР. ст.	930	440	405	112	37	236	220	92
C4H-5-113 ЗР ...	100	4	1) ВН4H-1 ст. (К, П) 2) ВН4H-1 ст. (П) 3) ВФ <sup>3</sup> / <sub>4</sub> H-4 ст. (П)	4) ВН <sup>1</sup> / <sub>2</sub> H-4 ст. (П) 5) ВН <sup>1</sup> / <sub>2</sub> НБ-4 ст. (П) 6) ЗР4-6 ПР. ст.	1050	470	425	121	50	250	235	103
C5H-5-178 ЗР ...	125	5	1) ВН5H-1 ст. (К, П) 2) ВН5H-1 ст. (П) 3) ВФ <sup>3</sup> / <sub>4</sub> H-4 ст. (П)	4) ВН <sup>1</sup> / <sub>2</sub> H-4 ст. (П) 5) ВН <sup>1</sup> / <sub>2</sub> НБ-4 ст. (П) 6) ЗР5-6 ПР. ст.	1200	490	670	165		300	245	176
C6H-5-114 ЗР ...	150	6	1) ВН6H-1 ст. (К, П) 2) ВН6H-1 ст. (П) 3) ВФ1H-4 ст. (П)	4) ВН <sup>1</sup> / <sub>2</sub> H-4 ст. (П) 5) ВН <sup>1</sup> / <sub>2</sub> НБ-4 ст. (П) 6) ЗР6-6 ПР. ст.	1415	530	705	175	70	330	270	300
C8H-5-115 ЗР ...	200	8	1) ВН8H-1 ст. (К, П) 2) ВН8H-1 ст. (П) 3) ВФ1H-4 ст. (П)	4) ВН <sup>1</sup> / <sub>2</sub> H-4 ст. (П) 5) ВН <sup>1</sup> / <sub>2</sub> НБ-4 ст. (П) 6) ЗР8-6 ПР. ст.	1805	610	795	230	80	440	300	440

ОСНОВНЫЕ ТИПЫ БЛОКОВ  
ЭЛЕКТРОМАГНИТНЫХ КЛАПАНОВ  
с заслонкой регулирующей



Схема 17



Рис. 22-65

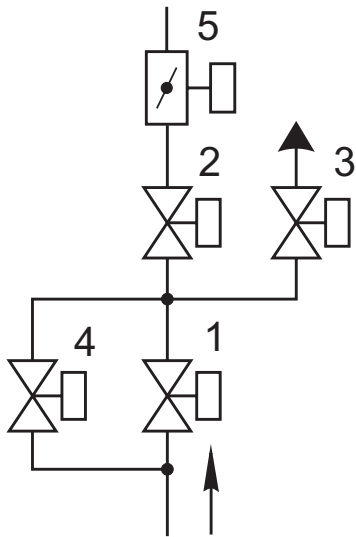

Рис. 22-66

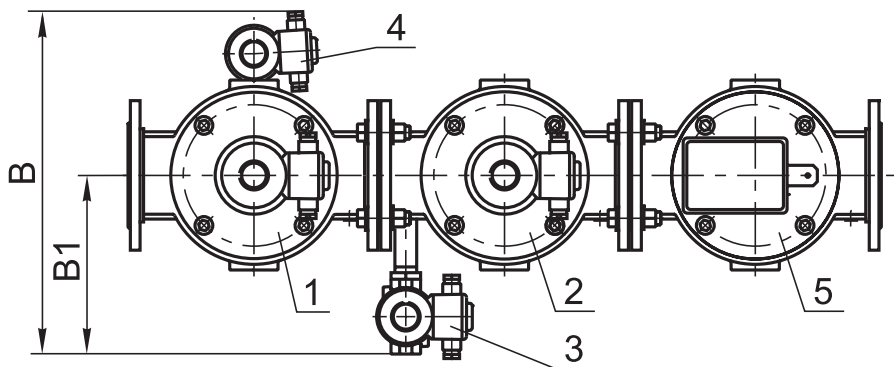
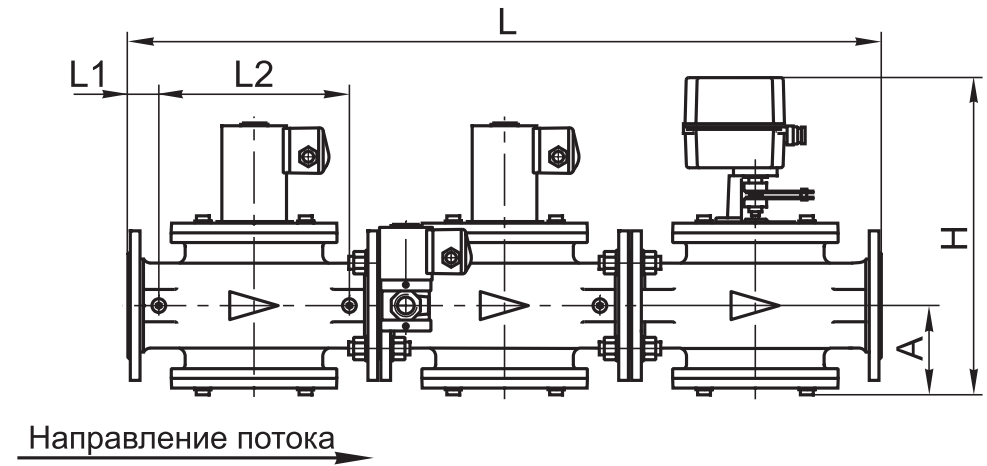

Блок (рис. 22-65, 22-66) состоит из следующих основных узлов и деталей:

- основного запорного клапана 1;
- рабочего клапана 2;
- клапана свечи безопасности 3;
- клапана контроля плотности 4;
- заслонки регулирующей 5.

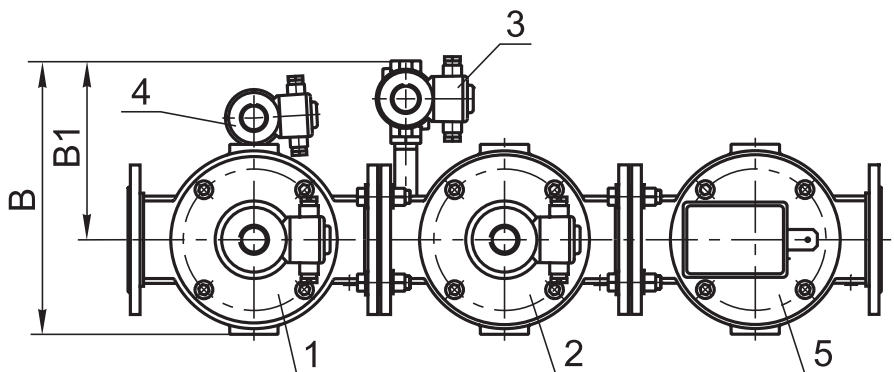
Клапан свечи безопасности может располагаться справа по ходу газа (рис. 22-65) или слева (рис. 22-66).

Материал корпусов основных клапанов (поз. 1, 2):

- сталь - для DN 65 - 200;
- чугун - для DN 150, 200.

Материал корпусов обвязочных клапанов (поз. 3, 4) - сталь; возможно исполнение из алюминиевого сплава.

Материал корпуса заслонки регулирующей (поз. 5) - сталь.

При заказе блока необходимо обязательно указать исполнение: **СТАЛЬ**.

Обозначение	DN		№, тип клапана в схеме	Основные размеры, мм, не более							Масса, кг, не более	
	мм	дюймы		L	B*	H	A	L1	L2	B1		
C2 <sup>1</sup> / <sub>2</sub> H-4-116 ЗР ...	65	2 <sup>1</sup> / <sub>2</sub>	1) ВН2 <sup>1</sup> / <sub>2</sub> H-1 ст. (К, П) 2) ВН2 <sup>1</sup> / <sub>2</sub> H-1 ст. (П) 3) ВФ <sup>3</sup> / <sub>4</sub> H-4 ст. (П)	4) ВН <sup>1</sup> / <sub>2</sub> НБ-4 ст. (П) 5) ЗР2 <sup>1</sup> / <sub>2</sub> -6 ПР. ст.	810	385	385	94	45	180	215	61,5
C3H-4-117 ЗР ...	80	3	1) ВН3H-1 ст. (К, П) 2) ВН3H-1 ст. (П) 3) ВФ <sup>3</sup> / <sub>4</sub> H-4 ст. (П)	4) ВН <sup>1</sup> / <sub>2</sub> НБ-4 ст. (П) 5) ЗР3-6 ПР. ст.	930	410	405	112	37	236	220	89,5
C4H-4-118 ЗР ...	100	4	1) ВН4H-1 ст. (К, П) 2) ВН4H-1 ст. (П) 3) ВФ <sup>3</sup> / <sub>4</sub> H-4 ст. (П)	4) ВН <sup>1</sup> / <sub>2</sub> НБ-4 ст. (П) 5) ЗР4-6 ПР. ст.	1050	450	425	121	50	250	235	100
C5H-4-179 ЗР ...	125	5	1) ВН5H-1 ст. (К, П) 2) ВН5H-1 ст. (П) 3) ВФ <sup>3</sup> / <sub>4</sub> H-4 ст. (П)	4) ВН <sup>1</sup> / <sub>2</sub> НБ-4 ст. (П) 5) ЗР5-6 ПР. ст.	1200	475	670	165		300	245	173
C6H-4-119 ЗР ...	150	6	1) ВН6H-1 ст. (К, П) 2) ВН6H-1 ст. (П) 3) ВФ1H-4 ст. (П)	4) ВН <sup>1</sup> / <sub>2</sub> НБ-4 ст. (П) 5) ЗР6-6 ПР. ст.	1415	530	705	175	70	330	270	295
C8H-4-120 ЗР ...	200	8	1) ВН8H-1 ст. (К, П) 2) ВН8H-1 ст. (П) 3) ВФ1H-4 ст. (П)	4) ВН <sup>1</sup> / <sub>2</sub> НБ-4 ст. (П) 5) ЗР8-6 ПР. ст.	1805	610	795	230	80	440	300	435

\* Габаритный размер «В» (ширина) приведен для правого исполнения блоков (рис. 22-65). Для левого исполнения блоков (рис. 22-66) данный размер необходимо уменьшить на 75 мм.

**Примечания к блокам клапанов:**

1. Для блоков с рабочим давлением 3 бар вместо основных клапанов (поз. 1, 2) используются клапаны на 3 бар (ВН...-3...).
2. В блоках могут быть использованы заслонки регулирующие:
  - с пропорциональным регулированием (ЗР... ПР. ст.);
  - с позиционным регулированием (ЗР... ПОЗ. ст.);
  - с ручным регулированием (ЗР... Р ст.).
 Тип регулирования должен быть указан в наименовании блока.
3. Для блоков с датчиками положения (С...П) габарит по высоте Н следует увеличить на 100 мм.
4. По заказу потребителя блоки клапанов могут изготавливаться в комплекте с фильтрами газовыми, датчиками-реле давления и по индивидуальным схемам.
5. По заказу потребителя блоки клапанов могут изготавливаться во взрывозащищенном исполнении (ExmcIIТ4Gc). Длина кабеля для каждой электромагнитной катушки составляет 5 м.
6. Конструкция блоков клапанов обеспечивает возможность проведения контроля герметичности перед розжигом горелки. Блоки, изготовленные по схемам 8, 11, 16 и 17, оборудованы устройством, позволяющим производить проверку герметичности затвора основных отсечных клапанов.
7. Расположение клапанов, заслонки регулирующей и датчиков-реле давления указывается при заказе.

<i>Для заметок</i>															